

 **ENKHO**

MANUALE D'USO

BEDIENUNGSANLEITUNG

USER MANUAL

NAVODILA ZA UPORABO



aspirapolvere ciclonico senza sacco

**Zyklonstaubsauger
Ohne Beutel**

**cyclonic vacuum cleaner
Bagless**

**ciklonski sesalnik
brez vrečke**

CODICE ART.: 137334.01

220-240V

50/60Hz

900W





La sicurezza di prodotti
testati e certificati
per te.

aspirapolvere ciclonico senza sacco



su www.eurospin.it trovi
la versione digitale del manuale d'uso

Chiamaci al numero verde gratuito!
(800 595 595)
Dal lunedì al venerdì 8.30-12.30 / 15.30-19.30 # sabato 8.30-12.30
Esclusi i giorni festivi.

INDICE

AVVERTENZE IMPORTANTI	1
DESCRIZIONE DELL'APPARECCHIO	3
ASSEMBLAGGIO DELL'ASPIRAPOLVERE	4
UTILIZZO DELL'APPARECCHIO.....	4
CONTROLLO ASPIRAZIONE.....	5
ACCESSORI.....	5
DOPO AVER USATO L'ASPIRAPOLVERE	6
TRASPORTO DELL'ASPIRAPOLVERE.....	6
PULIZIA E MANUTENZIONE	6
COME SVUOTARE IL CONTENITORE DELLA POLVERE	7
COME PULIRE IL FILTRO DELL'ARIA DI USCITA	8
COME PULIRE L'ASPIRAPOLVERE	8
COME PULIRE LE SPAZZOLE	8
DATI TECNICI	9
GARANZIA.....	9
CARATTERISTICHE.....	9

AVVERTENZE IMPORTANTI

LEGGERE QUESTE ISTRUZIONI PRIMA DI USARE L'APPARECCHIO:

Durante l'uso dell'apparecchio è necessario seguire alcune precauzioni elementari:

1. Assicursi sempre che la tensione di rete elettrica sia uguale a quella indicata nell'etichetta dati tecnici e che l'impianto sia compatibile con la potenza dell'apparecchio.
2. Questo apparecchio è conforme alla direttiva 2006/95/EC e EMC 2004/108/EC.
3. Questo apparecchio dovrà essere destinato solo all'uso per il quale è stato espressamente concepito e cioè per l'aspirazione delle polveri delle superfici domestiche. Ogni altro uso è da considerarsi improprio e quindi pericoloso. Il costruttore non può essere ritenuto responsabile per eventuali danni derivati da usi impropri, erronei ed irragionevoli.
4. Non aspirare cenere calda, pezzi grossi di vetro, calcinacci, oggetti appuntiti o taglienti e liquidi.
5. Per evitare surriscaldamenti pericolosi si raccomanda di svolgere in tutta la sua lunghezza il cavo di alimentazione e di staccare la spina dalla rete di alimentazione elettrica quando l'apparecchio non è utilizzato.
6. Collegare l'apparecchio esclusivamente ad una presa di corrente elettrica alternata.
7. L'apparecchio non deve essere usato senza filtri, oppure se i filtri sono rotti o danneggiati.
8. Non aspirare mai su superfici bagnate.
9. Non aspirare mai liquidi.
10. **NON IMMERGERE MAI L'APPARECCHIO IN ACQUA OD ALTRI LIQUIDI.**
11. Non toccare l'apparecchio con mani e piedi bagnati o umidi.
12. Non usare l'apparecchio a piedi nudi.
13. Non lasciare esposto l'apparecchio ad agenti atmosferici (pioggia, sole, etc.).
14. Non tenere l'apparecchio vicino a fonti di calore (es. termosifone).
15. Staccare sempre la spina per la pulizia dell'apparecchio o il

cambio dei filtri.

16. Questo apparecchio può essere usato da ragazzi di età maggiore o uguale a 8 anni; le persone con capacità fisiche, sensoriali o mentali ridotte o privi di esperienza e conoscenza dell'apparecchio oppure ai quali non siano state date istruzioni relative all'utilizzo dovranno essere soggette alla supervisione da parte di una persona responsabile della loro sicurezza oppure dovranno essere prima adeguatamente formati su come usare tale apparecchio in sicurezza e sui rischi connessi all'uso dello stesso. Ai bambini è vietato giocare con l'apparecchio. Le operazioni di pulizia e di manutenzione non possono essere effettuate da ragazzi a meno che non abbiano un'età superiore agli 8 anni e in ogni caso sotto supervisione di un adulto.
17. Non tirare mai il cavo per scollegarlo dalla presa di corrente elettrica.
18. Assicurarsi che il cavo non sia in contatto con superfici calde o taglienti.
19. Non utilizzare l'apparecchio con il cavo danneggiato.
20. Se il cavo di alimentazione è danneggiato, esso deve essere sostituito dal Costruttore o dal suo Servizio Assistenza Tecnica o comunque da una persona con qualifica simile, in modo da prevenire ogni rischio.
21. Avviare sempre l'apparecchio con il regolatore di potenza nella posizione di minimo.
22. Scollegare il cavo di alimentazione dalla presa di corrente dopo ogni uso.
23. Nel caso in cui si decida di smaltire come rifiuto questo apparecchio, si raccomanda di renderlo inoperante tagliandone il cavo di alimentazione. Si raccomanda inoltre di rendere innocue quelle parti dell'apparecchio suscettibili di costituire un pericolo, specialmente per i bambini che potrebbero servirsi dell'apparecchio per i propri giochi.
24. Gli elementi dell'imballaggio non devono essere lasciati alla portata dei bambini in quanto potenziali fonti di pericolo.

CONSERVATE QUESTE ISTRUZIONI

DESCRIZIONE DELL'APPARECCHIO

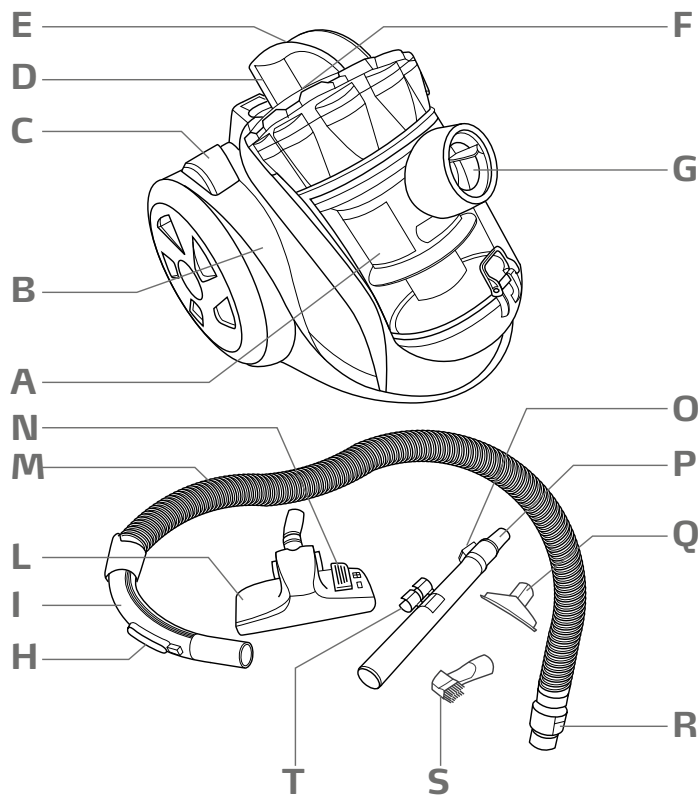

- A Contenitore polvere
- B Corpo dell'apparecchio
- C Interruttore a pedale riavvolgimento cavo
- D Pulsante blocco/sblocco contenitore polvere
- E Impugnatura contenitore polvere
- F Interruttore a pedale accensione / spegnimento
- G Attacco manicotto aspirazione
- H Controllo aspirazione
- I Impugnatura
- L Spazzola pavimenti / tappeti
- M Manicotto aspirazione
- N Selettore pavimenti duri / tappeti
- O Dispositivo di scorrimento
- P Tubo telescopico
- Q Aspiratore piccolo
- R Pulsanti di sblocco
- S Aspiratore fessure con spazzolino
- T Attacco per accessori

ASSEMBLAGGIO DELL'ASPIRAPOLVERE

Attenzione:

Prima di applicare o rimuovere gli accessori, assicurarsi sempre che sia stata disinserita la spina dell'aspirapolvere dalla presa.

- Inserire il manicotto (M) nell'apertura di entrata dell'aria (G) e premerlo fino allo scatto del blocco.
- Per rimuoverlo, è necessario premere contemporaneamente i due pulsanti di sblocco (R) ed estrarlo (Fig. 2).
- Inserire il tubo telescopico (M) sull'impugnatura (Fig. 4).
- Spingere il dispositivo di scorrimento (O) in avanti ed estrarre la parte inferiore del tubo fino alla lunghezza desiderata (Fig. 3). Nel caso si voglia accorciare procedere in senso opposto.
- Inserire l'accessorio desiderato sul tubo telescopico.

UTILIZZO DELL'APPARECCHIO

Attenzione:

Prima di usare l'aspirapolvere, rimuovere gli oggetti grandi o appuntiti dal pavimento, per evitare ogni possibile danno all'aspirapolvere stesso.

Prima di utilizzare questo apparecchio innanzitutto svolgere in tutta la sua lunghezza il cavo elettrico e inserire la spina. Per accendere l'apparecchio premere con il piede l'interruttore (F) sull'aspirapolvere. L'apparecchio è dotato di apposite ruote a scorrimento che permettono di trascinare comodamente il prodotto durante l'uso.

IMPORTANTE: E' possibile avvertire un sibilo che cesserà dopo pochi secondi.

Attenzione:

Spegnere immediatamente l'aspirapolvere se i bocchettoni dell'aria, le spazzole o il tubo telescopico sono occlusi. Prima di riaccendere l'aspirapolvere rimuovere ciò che ha causato l'occlusione.

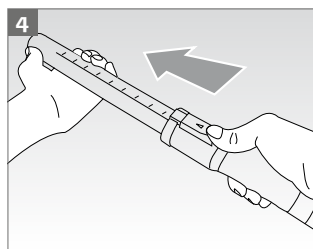
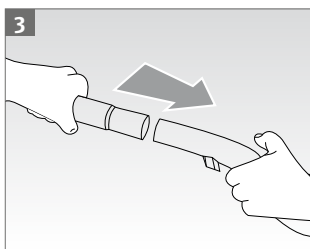
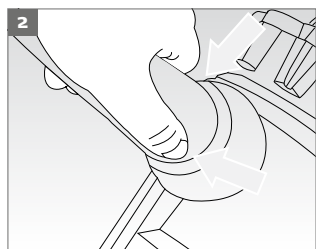

Controllo aspirazione

La valvola dell'aria secondaria (H) si trova sull'impugnatura (I) e viene utilizzata per regolare la forza d'aspirazione.

- Maggiore è l'apertura della valvola, minore è la forza d'aspirazione e viceversa.
- Per aprire la valvola, è necessario sospendere la leva verso l'alto, per chiuderla verso il basso.

La regolazione della valvola è funzionale al tipo di superficie:

- Forza minima per tende e materiali delicati.
- Forza media per cuscini, materassi, tappeti.
- Forza massima per pavimenti in mattonelle, legno o altro materiale robusto molto sporco.

Attenzione:

Spegnere immediatamente l'aspirapolvere qualora i bocchettoni dell'aria, le spazzole o il tubo telescopico risultino occlusi. Prima di accendere nuovamente l'aspirapolvere rimuovere ciò che ha causato l'occlusione.

Accessori

Tubo telescopico (P)

Inserire il tubo prolunga sull'impugnatura e installare successivamente l'accessorio desiderato. Una volta inserito l'accessorio, è possibile estendere il tubo telescopico agendo sulla relativa leva a scatto (Fig. 3) fino alla lunghezza desiderata. Rilasciare la leva per fermarlo nella posizione desiderata.

Spazzola per pavimenti / tappeti (L)

L'uso della spazzola è consigliato per una migliore pulizia e conservazione dei pavimenti lisci, come il PVC, il parquet o le mattonelle.

È adatta anche alla pulizia di tappeti, di zone ampie e di angoli difficili da raggiungere. La spazzola è dotata di ruote per favorire la scorrevolezza su tutti i tipi di superfici. Scegliere la sporgenza desiderata delle setole, in base al tipo di superficie da pulire, agendo sul selettore all'estremità della spazzola sull'apposito simbolo.

Aspiratore fessure con spazzolino (S)

Adatto per aspirare fra le pieghe dei tessuti, giunture, angoli o nicchie che non possono essere raggiunte dall'aspiratore per pavimenti. Questo accessorio può essere applicato anche direttamente sull'impugnatura (I).

Aspiratore piccolo (Q)

Utile a rimuovere la polvere da libri o oggetti delicati come cornici di quadri, ecc..

Adatto alla pulizia di mobili rivestiti di tappezzeria, materassi, cuscini, tende, ecc...

Questo accessorio può essere applicato anche direttamente sull'impugnatura (I).

Dopo aver usato l'aspirapolvere

Per spegnere l'apparecchio usare l'interruttore a pedale (F).

Successivamente disinserire la spina dalla presa e tenendo premuto il pulsante a pedale (C) posto sull'apparecchio il cavo si riavvolgerà automaticamente.

Attenzione:

Durante il riavvolgimento, direzionare il cavo con una mano in modo da evitare di ferirsi.

Riporre quindi l'apparecchio, inserendo eventualmente la spazzola pavimenti (L) nel relativo gancio posto nella parte posteriore dell'apparecchio (Fig. 5) e gli accessori nell'apposito attacco (T) da porsi sul tubo telescopico (Fig. 6)

Trasporto dell'aspirapolvere

Per il trasporto servirsi dell'apposita maniglia posta sulla parte alta (E) dell'apparecchio.

PULIZIA E MANUTENZIONE

Attenzione:

Prima di effettuare qualsiasi operazione di pulizia e manutenzione, spegnere l'apparecchio e scollegare la spina di alimentazione dalla presa di corrente.

Lo sporco aspirato entra nel contenitore della polvere (A). L'aria viene poi pulita da un filtro permanente lavabile che si trova all'interno del contenitore della polvere, da un filtro di protezione motore e da un filtro per l'aria di uscita, posizionato sotto l'apparecchio.

Attenzione:

Non usare mai l'aspirapolvere senza un filtro o con un filtro danneggiato. La polvere aspirata entrerebbe all'interno dell'apparecchio e ne danneggerebbe il motore.

Attenzione:

Procedere alla pulizia dei filtri con regolarità o comunque quando si nota un'aspirazione debole.

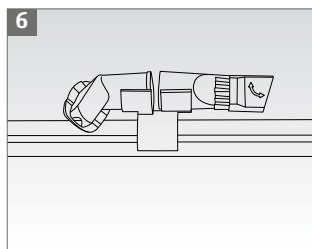
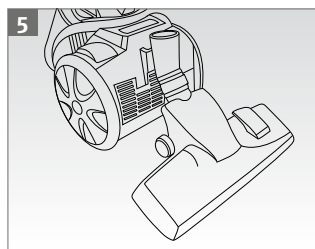

Come svuotare il contenitore della polvere (A)

- Premere il pulsante di sblocco (D) e contemporaneamente estrarre il contenitore della polvere (A) per mezzo dell'apposita impugnatura (E) (Fig. 7).
- Sollevare l'apposita levetta sul contenitore (Fig. 8); quindi svuotare il contenitore della polvere (A), aprendo il coperchio (Fig. 9).

IMPORTANTE: Per procedere allo svuotamento del contenitore, al fine di prevenire la fuoriuscita dello sporco, si consiglia di inserire il contenitore in un sacco di plastica e di svuotarlo al suo interno.

- Per una pulizia completa del contenitore (A) è necessario smontarlo in ogni sua componente, operando come di seguito descritto:
- rimuovere il coperchio del filtro ruotandolo in senso antiorario (Fig. 10); quindi estrarre il filtro sottostante (Fig. 11);
- rimuovere il filtro completo ruotandolo in senso antiorario (Fig. 12).

IMPORTANTE: Lavare il filtro sempre solo con acqua pulita senza usare sapone o detersivi. E' consigliabile effettuare tale pulizia almeno ogni 6 mesi o comunque qualora si noti che l'aspirazione è visibilmente ridotta.

- Prima di procedere con un nuovo utilizzo, occorre riassemblare il contenitore (A).
- Inserire il filtro all'interno del contenitore (A) e bloccarlo ruotandolo in senso antiorario.
- Reinscrivere poi il contenitore della polvere completo (A) sul corpo dell'apparecchio premendolo leggermente fino ad udire lo scatto di avvenuto aggancio (Fig. 13).

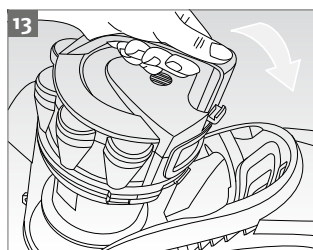
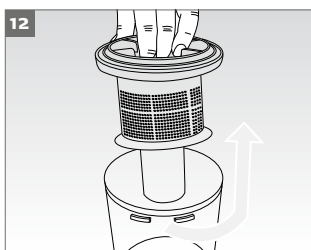
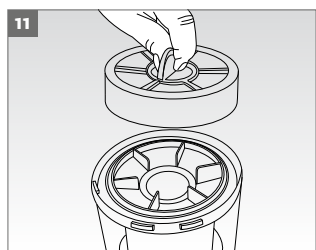
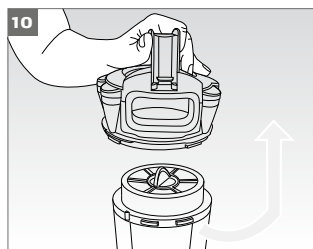
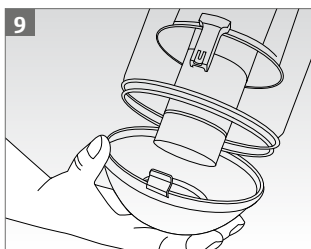
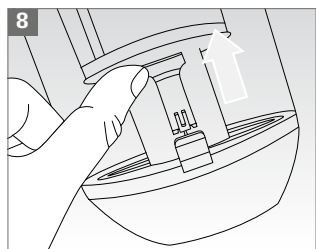
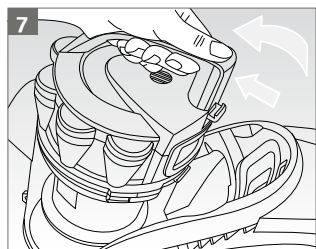

Come pulire il filtro dell'aria di uscita

Questo filtro esegue un ultimo livello di filtrazione dell'aria prima che essa lasci l'aspirapolvere. Per la pulizia procedere come segue:

- Agire sulla levetta e rimuovere lo sportellino situato nella parte posteriore dell'apparecchio (Fig. 14).
- Estrarre il filtro e pulirlo sotto l'acqua fredda e farlo asciugare (Fig. 15).
- Reinscrivere il filtro dell'aria di uscita pulito (o sostituito con uno nuovo) nella griglia e reinserire quest'ultima nell'apparecchio premendola fino allo scatto.

Attenzione:

Lavare il filtro sempre solo con acqua pulita senza usare sapone o detersivi.

Attenzione:

E' consigliabile effettuare tale pulizia almeno ogni 6 mesi o comunque qualora si noti che l'aspirazione è visibilmente ridotta.

Come pulire l'aspirapolvere

Le pareti, il contenitore della polvere e le sedi dei filtri possono essere puliti strofinando con un panno umido se è necessario. Nel far questo fare attenzione a non far entrare nessun tipo di liquido nell'aspirapolvere. Non utilizzare mai sostanze pulenti di tipo forte (liquidi smacchianti, solventi) perché potrebbero corrodere la plastica. Rimettere la spina nella presa solo quando si è sicuri che ogni parte sia asciutta.

IMPORTANTE: Si raccomanda di non lubrificare o oliare le parti rotanti onde evitare che i peli e la lanugine vi si attacchino ancor meglio.

Come pulire le spazzole

Con l'apparecchio acceso, pulire tra le setole della spazzola per liberare la polvere rimasta imprigionata e successivamente procedere all'aspirazione.

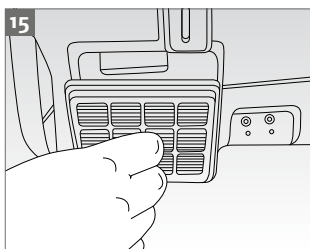
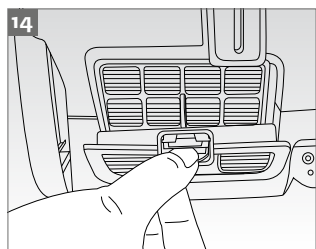

DATI TECNICI

Alimentazione : 220-240V~

Potenza : 900W

Frequenza : 50/60Hz

Classe di protezione: IPX0

GARANZIA

L'apparecchio è garantito per un periodo di tre anni dalla data di acquisto.

Fa fede la data riportata sullo scontrino/fattura.

In caso di difetto preesistente all'acquisto, viene garantita la sostituzione.

Non sono coperte da garanzie tutte le parti che dovessero risultare difettose a causa della negligenza o dalla trascuratezza nell'uso. La garanzia è inoltre esclusa in tutti i casi di uso improprio dell'apparecchio ed in caso di un utilizzo di tipo professionale.

Il venditore declina ogni responsabilità per eventuali danni che possano direttamente o indirettamente derivare a persone, cose e animali domestici da conseguenza della mancata osservanza di tutte le prescrizioni indicate nel manuale di istruzioni.



Il simbolo del cestino barrato riportato sull'apparecchio indica che il prodotto, alla fine della propria vita utile, dovendo essere trattato separatamente dai rifiuti domestici, deve essere conferito in un centro di raccolta differenziata per apparecchiature elettriche ed elettroniche oppure riconsegnato al rivenditore al momento dell'acquisto di una nuova apparecchiatura equivalente.

L'adeguata raccolta differenziata per l'avvio successivo dell'apparecchio al riciclaggio, al trattamento e allo smaltimento ambientale compatibile contribuisce ad evitare possibili effetti negativi sull'ambiente e sulla salute e favorisce il recupero dei materiali di cui è composto. L'utente è responsabile del conferimento dell'apparecchio a fine vita alle appropriate strutture di raccolta. Per informazioni più dettagliate inerenti i sistemi di raccolta disponibili, rivolgersi al servizio locale di smaltimento rifiuti, o al negozio dove è stato effettuato l'acquisto. Chiunque abbandona o cestina questo apparecchio e non lo riporta in un centro di raccolta differenziata per rifiuti elettrici-elettronici è punito con la sanzione amministrativa pecuniaria prevista dalla normativa vigente in materia di smaltimento abusivo di rifiuti.

CARATTERISTICHE

Il nuovo aspirapolvere senza sacco ENKHO con soli 900 Watt di assorbimento riduce i consumi assicurando la massima capacità aspirante ed eliminando acari e germi da tutte le superfici, tappeti compresi. Dotato di filtro HEPA ipoallergenico lavabile, ha un comodo serbatoio della capacità di 2 litri, facilmente estraibile e svuotabile, senza nessun contatto diretto della polvere.

Grazie alla sua forma compatta, si può riporre facilmente in qualsiasi spazio.

Dotato inoltre di un comodo supporto per gli accessori da agganciare all'impugnatura in modo da averli sempre a portata di mano.

Accessori in dotazione: spazzola multiuso tappeti/pavimenti, spazzola tessuti, spazzolina a T per fessure.



Die Sicherheit der für dich
geprüften und zertifizierten
Produkte.

Zyklonstaubsauger Ohne Beutel



Auf www.eurospin.it ist die digitale Version der
Bedienungsanleitung verfügbar

Chiamaci al numero verde gratuito!

(800 595 595)

Dal lunedì al venerdì 8.30-12.30 / 15.30-19.30 # sabato 8.30-12.30
Esclusi i giorni festivi.

INHALTSVERZEICHNIS

WICHTIGE HINWEISE	13
BESCHREIBUNG DES GERÄTS	15
ZUSAMMENBAU DES STAUBSAUGERS	16
GERÄTEGEBRAUCH	16
SAUGREGELUNG	17
ZUBEHÖR	17
NACH VERWENDUNG DES STAUBSAUGERS	18
BEFÖRDERN DES STAUBSAUGERS	18
REINIGUNG UND INSTANDHALTUNG	18
ENTLEEREN DES STAUBBEHÄLTERS	19
REINIGUNG DES LUFTAUSTRITTSFILTERS	20
REINIGUNG DES STAUBSAUGERS	20
REINIGUNG DER BÜRSTEN	20
TECHNISCHE DATEN	21
GARANTIE	21
EIGENSCHAFTEN	21

ANLEITUNG VOR DEM GERÄTEGEBRAUCH LESEN:

Beim Gerätegebrauch sind einige grundsätzliche Vorkehrungen zu treffen:

1. Sicherstellen, dass die auf dem Datenschild angegebene Spannung der des Stromnetzes entspricht und sich die Anlage für die Geräteleistung eignet.
2. Dieses Gerät ist konform mit den Richtlinien 2006/95/EC und EMC 2004/108/EC.
3. Dieses Gerät ist ausschließlich für den Gebrauch, für das es konzipiert wurde, d.h. für das Ansaugen von Staub auf Haushaltsflächen, bestimmt. Alle weiteren Anwendungen sind unsachgemäß und folglich gefährlich. Der Hersteller haftet für keine Schäden, die auf einen unsachgemäßen, falschen oder unangemessenen Gebrauch zurückzuführen sind.
4. Heiße Asche, größere Glasscherben, Schutt, spitze oder scharfkantige Gegenstände sowie Flüssigkeiten dürfen nicht aufgesaugt werden.
5. Zur Vermeidung gefährlicher Überhitzungen sollte das Stromkabel ganz ausgerollt und der Stecker aus der Steckdose gezogen werden, wenn das Gerät nicht benutzt wird.
6. Das Gerät nur an eine Wechselstromsteckdose anschließen.
7. Das Gerät niemals ohne Staubsaugerbeutel, Motorfilter oder bei beschädigtem oder defektem Beutel oder Filter verwenden.
8. Niemals auf nassen Oberflächen saugen.
9. Keine Flüssigkeiten aufsaugen.
10. **DAS GERÄT NIEMALS IN WASSER ODER ANDERE FLÜSSIGKEITEN EINTAUCHEN.**
11. Das Gerät niemals mit nassen oder feuchten Händen und Füßen berühren.
12. Das Gerät niemals barfuß verwenden.
13. Das Gerät keinen Witterungseinflüssen (Regen, Sonne, usw.) aussetzen.
14. Das Gerät nicht in der Nähe von Wärmequellen (z.B. Heizung) lassen.

15. Vor der Gerätereinigung oder dem Filterwechsel ist der Stecker immer aus der Steckdose zu ziehen.
16. Dieses Gerät darf von Kindern ab 8 Jahren benutzt werden. Personen mit eingeschränkten körperlichen, sensorischen oder geistigen Fähigkeiten bzw. ohne Erfahrung und Kenntnis des Geräts dürfen es nur unter Aufsicht einer für ihre Sicherheit verantwortlichen Person verwenden oder sie müssen in den sicheren Gebrauch des Geräts eingewiesen und über die Risiken informiert werden, die damit verbunden sind. Reinigung und Instandhaltung dürfen nicht von Kindern unter 8 Jahren ausgeführt werden, und auch dann nur unter Aufsicht eines Erwachsenen.
17. Den Netzstecker nicht am Netzkabel aus der Steckdose ziehen.
18. Sicherstellen, dass das Elektrokabel nicht mit warmen oder schneidenden Oberflächen in Berührung kommt.
19. Das Gerät nicht bei beschädigtem Kabel benutzen.
20. Das eventuell beschädigte Speisekabel darf nur vom Hersteller oder seiner Kundendienststelle, d.h. nur von einer ähnlich qualifizierten Person ausgewechselt werden, um jede Gefahr vorzubeugen.
21. Das Gerät immer mit dem Leistungsregler auf Minimum einschalten.
22. Netzkabel nach jedem Gebrauch aus der Steckdose ziehen.
23. Falls dieses Gerät entsorgt werden soll, ist sein Speisekabel abzuschneiden, so dass es nicht mehr funktionsfähig ist. Darüber hinaus sind all die Geräteteile unschädlich zu machen, die vor allem für Kinder, die das Gerät als Spielzeug verwenden könnten, eine Gefahr darstellen.
24. Verpackungsteile nicht in Reichweite von Kindern lassen. Sie stellen eine potentielle Gefahr dar!

VORLIEGENDE GEBRAUCHSANLEITUNG AUFBEWAHREN

BESCHREIBUNG DES GERÄTS

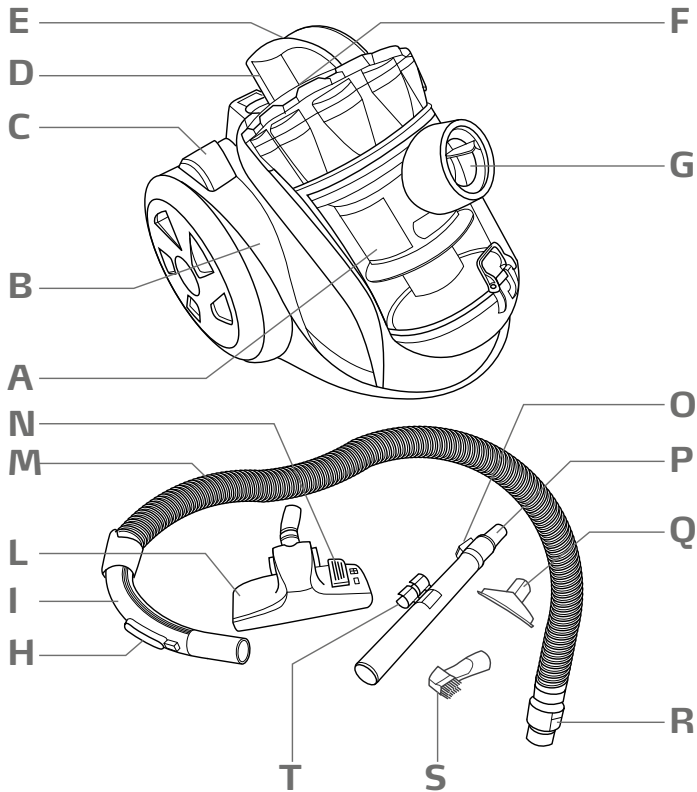

- A Staubbehälter
- B Gerätegehäuse
- C Schalterpedal für Kabelaufwickler
- D Taste zum Ver-/ Entriegeln des Staubbehälters
- E Griff Staubbehälter
- F Schalterpedal für Ein- /Ausschalten
- G Anschluss des Saugschlauchs
- H Saugregelung
- I Griff
- L Fußbodenbürste / Teppiche
- M Saugschlauch
- N Umschalter für glatte Böden/Teppiche
- O Schieber
- P Teleskoprohr
- Q Kleiner Staubsauger
- R Entriegelungstasten
- S Schlitzdüse mit Bürste
- T Zubehörhalter

ZUSAMMENBAU DES STAUBSAUGERS

Achtung:

Bevor Zubehörteile angebracht oder entfernt werden, immer sicher stellen, dass der Stecker des Staubsaugers aus der Steckdose gezogen wurde.

- Die Schlauchmuffe (M) in die Lufteingangsöffnung (H) einstecken und drücken, bis sie einrastet.
- Zum Lösen des Schlauchs müssen gleichzeitig die beiden Entriegelungsknöpfe (R) gedrückt und der Schlauch abgezogen werden (Abb. 2).
- Das Teleskoprohr (M) in den Griff stecken (Abb. 4).
- Den Schieber (O) nach vorn drücken und den unteren Teil des Rohrs auf die gewünschte Länge herausziehen (Abb. 3). Soll das Rohr verkürzt werden, in die entgegen gesetzte Richtung schieben.
- Das gewünschte Zubehörteil in das Teleskoprohr einstecken.

GERÄTEGEBRAUCH

Achtung:

Vor dem Gerätegebrauch große oder spitze Gegenstände vom Boden aufheben, um eine Beschädigung des Staubsaugers zu vermeiden.

Bevor das Gerät verwendet wird, muss zunächst das Stromkabel ganz ausgerollt und der Stecker in die Steckdose gesteckt werden.

Zum Einschalten des Geräts den Fußschalter (F) am Staubsauger betätigen. Das Gerät ist mit Rädern ausgestattet und lässt sich daher während des Gebrauchs leicht handhaben.

WICHTIG: Beim Einschalten kann ein Luftgeräusch auftreten, das nach einigen Sekunden verschwindet

Achtung:

Schalten Sie den Staubsauger sofort aus, wenn die Ansaugstutzen, die Bürsten oder das Teleskoprohr verstopft sind. Bevor Sie den Staubsauger wieder einschalten muss der Grund des Verstopfens beseitigt werden.

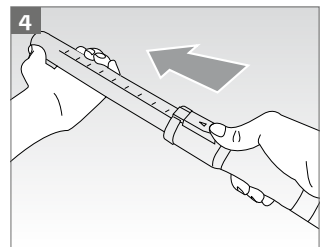
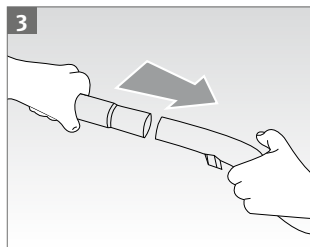
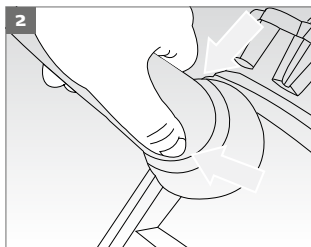

Saugregelung

Das Sekundär-Luftventil (H) befindet sich am Griff (I) und dient zur Regelung der Saugleistung.

- Je weiter das Ventil offen ist, desto geringer ist die Saugkraft und umgekehrt.
- Zum Öffnen ist das Ventil nach oben, zum Schließen nach unten zu schieben.

Das Ventil öffnen, um das Ansaugen von Gardinen und dergleichen zu vermeiden.

- Kleinste Saugleistung für Gardinen und empfindliche Materialien.
- Mittlere Saugleistung für Kissen, Matratzen, Teppiche.
- Maximale Saugleistung für Bodenbeläge aus Fliesen, Holz oder anderem widerstandsfähigem Material und bei starker Verschmutzung.

Achtung:

Den Staubsauger sofort abschalten, falls die Luftstutzen, die Bürsten oder die Verlängerungsrohre verstopft sind. Bevor der Staubsauger wieder eingeschaltet wird, das verstopfende Material beseitigen.

Zubehör

Teleskoprohr (P)

Das Verlängerungsrohr am Griff anbringen und dann das gewünschte Zubehörteil installieren. Nachdem das Zubehörteil eingesteckt wurde, kann das Teleskoprohr durch Betätigen des entsprechenden Rasthebels (Abb. 3) auf die gewünschte Länge ausgezogen werden. Um das Rohr auf der gewünschten Länge zu sperren, den Rasthebel loslassen.

Fußbodenbürste / Teppiche (L)

Zur besseren Reinigung und Instandhaltung von glatten Bodenbelägen wie PVC, Parkett oder Fliesen empfiehlt sich die Verwendung der Bürste.

Es eignet sich auch für Teppiche, große Flächen und schwer zugängliche Ecken zu reinigen. Die Bürste ist mit Rädern ausgestattet, um das Gleiten auf allen Arten von Oberflächen zu erleichtern. Wählen, um den gewünschten Überstand der Borsten je nach Art der zu reinigenden Oberfläche, indem auf das entsprechende Symbol am Ende der Bürste auf dem Selektor wirkt.

Schlitzdüse mit Bürste (S)

Eignet sich für das Saugen in Gewebefalten, Verbindungsstellen, Ecken oder Nischen, die mit der Fußbodenbürste nicht erreichbar sind. Dieses Zubehörteil kann auch direkt am Griff (I) angebracht werden.

Kleiner Staubsauger (Q)

Nützlich zum Entfernen des Staubs von Büchern oder empfindlichen Gegenständen wie Bilderrahmen usw. Eignet sich für die Reinigung von Polstermöbeln, Matratzen, Kissen, Gardinen usw. Dieses Zubehörteil kann auch direkt am Griff (I) angebracht werden.

Nach Verwendung des Staubsaugers

Zum Abschalten des Geräts das Fußschalter (F) betätigen.

Danach den Stecker aus der Steckdose ziehen und die Fußtaste (C) am Gerät betätigen, bis das Kabel vollständig aufgerollt ist.

Achtung:

Begleiten Sie das Kabel beim Aufrollen mit einer Hand, um Verletzungen zu vermeiden.

Dann speichern Sie das Gerät, möglicherweise durch die Bodenbürste (L) an seiner Stelle den Haken an der Rückseite des Geräts Einsetzen (Abb. 5) und das Zubehör im Angriff (T) am Teleskoprohr platziert werden (Abb. 6).

Befördern des Staubsaugers

Zum Transport ist der entsprechende Griff (E) an der Oberseite des Geräts zu verwenden.

REINIGUNG UND INSTANDHALTUNG

Achtung:

Bevor Sie Reinigungs- und Instandhaltungsarbeiten jeglicher Art vornehmen, schalten Sie das Gerät aus und ziehen Sie den Stecker aus der Dose.

Der angesaugte Schutz gelangt in den Staubbehälter (A). Die Luft wird dann durch einen waschbaren Dauerfilter gereinigt, der sich im Inneren des Staubbehälters befindet, sowie durch einen Filter zum Schutz des Motors und einen Filter für die Abluft an der Rückseite des Geräts.

Achtung:

Verwenden Sie den Staubsauger nie ohne Filter oder mit beschädigtem Filter. Der Staub würde sonst in das Gerät eindringen und den Motor schädigen.

Achtung:

Reinigen Sie die Filter regelmäßig oder zumindest dann, wenn Sie feststellen, dass die Saugleistung nachlässt.

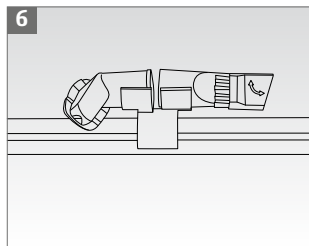
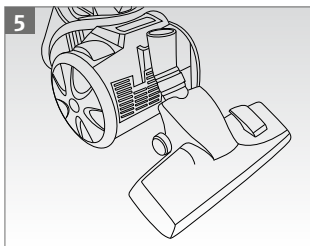

Entleeren des Staubbehälters (A)

- Die Entriegelungstaste (D) betätigen und gleichzeitig den Staubbehälter (A) an dessen Griff (E) herausnehmen (Abb. 7).
- Den Staubbehälter (A) entleeren (Abb. 9). Dazu den Deckel durch Betätigen der Entriegelungstaste öffnen (Abb. 8).

WICHTIG: Um beim Entleeren des Behälters das Austreten des Schmutzes zu vermeiden, empfiehlt es sich, den Staubbehälter in einen Plastiksack zu stecken und dort zu entleeren.

- Zur vollständigen Reinigung des Staubbehälters (A) muss dieser in seine Einzelteile zerlegt werden, wie nachstehend beschrieben:
- Den Filter komplett herausnehmen, indem er gegen den Uhrzeigersinn gedreht wird (Abb. 10). Dann den darunterliegenden Filter entfernen (Abb. 11);
- Den Filter durch Drehen im Uhrzeigersinn komplett entfernen (Abb. 12).

WICHTIG: Den Filter ausschließlich mit reinem Wasser waschen, ohne Seife oder Reinigungsmittel. Es empfiehlt sich, diese Reinigung mindestens alle 6 Monaten vorzunehmen, bzw. immer dann, wenn ein spürbarer Rückgang der Saugleistung festzustellen ist.

- Bevor das Gerät wieder verwendet wird, muss der Staubbehälter (A) wieder eingesetzt werden.
- Den Filter in den Behälter (A) einsetzen und durch Drehen gegen den Uhrzeigersinn blockieren.
- Den kompletten Staubbehälter (A) wieder in das Staubsauger-Gehäuse einsetzen und leicht drücken, bis das Einrasten zu hören ist (Abb. 13).

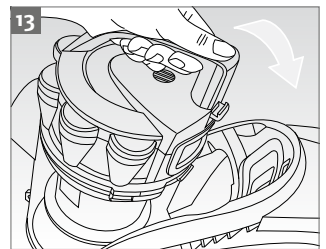
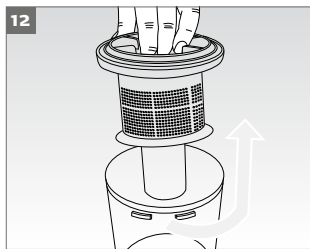
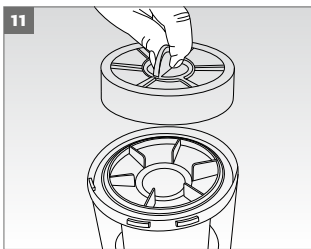
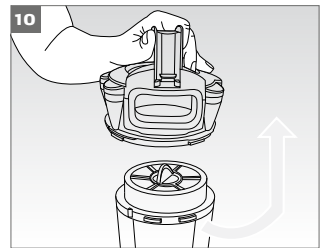
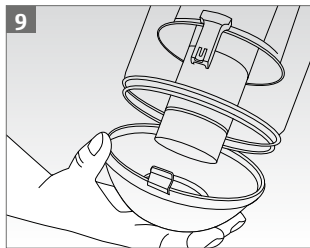
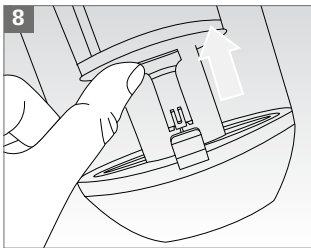
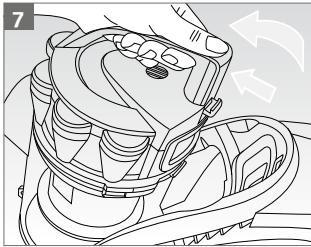

Reinigung des Luftaustrittsfilters

Dieser Filter nimmt eine letzte Filterung der Luft vor, bevor diese aus dem Staubsauger ausgestoßen wird. Zur Reinigung dieses Filters ist wie folgt vorzugehen:

- Den Hebel betätigen und die Klappe an der Rückseite des Geräts entfernen (Abb. 14).
- Reinigen Sie den Filter unter kaltem Wasser und lassen Sie ihn trocknen (Abb. 15).
- Setzen Sie den sauberen (oder durch einen neuen ersetzten) Luftaustrittsfilter in das Gitter ein und schieben Sie letzteres wieder in das Gerät, bis es einrastet.

Achtung:

Waschen Sie den Filter nur mit reinem Wasser, ohne Seife oder Waschmittel.

Achtung:

Es empfiehlt sich, diese Reinigung mindestens alle 6 Monate vorzunehmen, bzw. immer dann, wenn ein spürbarer Rückgang der Saugleistung festzustellen ist.

Reinigung des Staubsaugers

Die Wände, der Staubbehälter und die Filtersitze können bei Bedarf mit einem angefeuchteten Tuch gesäubert werden. Dabei darf in den Staubsauger keinerlei Flüssigkeit eindringen. Keine starken Reinigungsmittel (flüssige Fleckenentferner, Lösungsmittel) benutzen, da sie den Kunststoff zerfressen könnten. Sicherstellen, dass alle Teile trocken sind; erst dann wieder den Stecker in die Steckdose einführen.

WICHTIG: Die Drehteile nicht schmieren oder ölen, da dies das Haftvermögen von Haaren und Staubflaum verstärkt.

Reinigung der Bürsten

Streichen Sie bei laufendem Gerät mit einer Hand durch die Borsten, um festgesetzten Staub zu lösen, der somit ebenfalls abgesaugt wird.

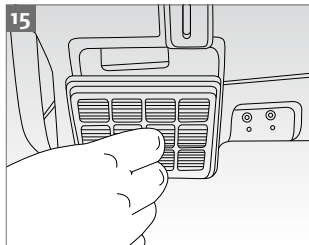
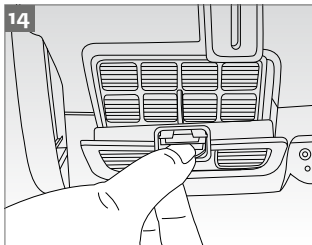

TECHNISCHE DATEN

Stromversorgung : 220-240V~

Leistung : 900W

Frequenz : 50/60Hz

Schutzart: IPX0

GARANTIE

Auf das Gerät wird eine Garantie von drei Jahren ab Kaufdatum gewährt.

Ausschlaggebend ist das Datum des Kassenzettels bzw. der Rechnung

Im Fall von Fehlern, die im Moment des Kaufs bereits vorhanden waren, wird der Austausch gewährleistet. Von der Garantie nicht gedeckt sind alle Teile, deren Defekt auf Fahrlässigkeit oder Nachlässigkeit bei der Verwendung des Geräts zurückzuführen sind. Die Garantieleistung ist darüber hinaus in allen Fällen unsachgemäßen oder professionellen Einsatzes des Geräts ausgeschlossen. Der Verkäufer verweigert jegliche Haftung für eventuelle direkte oder indirekte Personen-, Tier- und Sachschäden, die durch mangelnde Einhaltung in dieser Betriebsanleitung enthaltenen Vorschriften zustande kommen.



Das Symbol mit der durchkreuzten Mülltonne auf dem Gerät bedeutet, dass das Produkt am Ende seiner Standzeit nicht als Hausmüll entsorgt werden darf, sondern der getrennten Abfallsammlung zugeführt werden muss oder im Fall des Erwerbs eines neuen, gleichwertigen Geräts beim Händler abgegeben werden kann.

Die ordnungsgemäße getrennte Abfallsammlung zum Zweck der Zuführung zum Recycling, zur Aufbereitung und zur umweltgerechten Entsorgung trägt dazu bei, schädliche Auswirkungen auf Umwelt und Gesundheit zu vermeiden und fördert die Weiterverwertung der Materialien, aus denen das Gerät besteht. Der Besitzer ist für die Ablieferung des Geräts bei geeigneten Sammelstellen am Ende seiner Standzeit verantwortlich. Nähere Informationen bezüglich der verfügbaren Sammelstellen sind beim lokalen Abfallentsorgungsdienst oder bei dem Geschäft erhältlich, wo das Gerät gekauft wurde. Wer dieses Gerät in der Umwelt freisetzt bzw. nicht der getrennten Sammlung elektrischer und elektronischer Altgeräte zuführt, wird mit Geldstrafen gemäß der Gesetze über unrechtmäßige Abfallentsorgung belegt.

EIGENSCHAFTEN

Der neue staubbeutelreie Staubsauger ENKHO mit nur 900 Watt Stromaufnahme reduziert den Stromverbrauch und gewährleistet maximale Saugkapazität. Er beseitigt Milben und Krankheitserreger von allen Oberflächen, einschließlich Teppichen. Das Gerät ist mit einem waschbaren anti-allergischen HEPA-Filter ausgestattet, sowie mit einem bequemen Tank mit 2 Liter Fassungsvermögen, der leicht herausgenommen und entleert werden kann, ohne direkt mit dem Staub in Berührung zu kommen.

Dank seiner kompakten Form lässt der Staubsauger sich leicht überall unterbringen.

Darüber hinaus ist er mit einem praktischen Halter für das Zubehör ausgestattet, der am Griff eingehakt werden kann, so dass die Aufsätze jederzeit griffbereit sind. Mitgeliefertes Zubehör: Mehrzweck-Teppich/Fußbodenbürste, Bürste für Gewebe, T-Bürste für Schlitz



The security of products
tested and certified
for you.

cyclonic vacuum cleaner bagless



on www.eurospin.it you can find the digital
version of the manual

Chiamaci al numero verde gratuito!

(800 595 595)

Dal lunedì al venerdì 8.30-12.30 / 15.30-19.30 / sabato 8.30-12.30
Esclusi i giorni festivi.

CONTENT

IMPORTANT SAFEGUARDS	25
DESCRIPTION OF THE APPLIANCE	27
VACUUM CLEANER ASSEMBLY	28
USING THE APPLIANCE	28
SUCTION CONTROL	29
ATTACHMENTS	29
AFTER USING THE CLEANER	30
CARRYING THE VACUUM CLEANER	30
CLEANING AND MAINTENANCE	30
HOW TO EMPTY THE DUST CONTAINER	31
CLEANING THE AIR OUTLET FILTER	32
CLEANING THE VACUUM CLEANER	32
CLEANING THE BRUSHES	32
TECHNICAL FEATURES	33
WARRANTY	33
FEATURES	33

IMPORTANT SAFEGUARDS

READ THESE INSTRUCTIONS BEFORE USING THE APPLIANCE:

When using the appliance, it is necessary to follow some basic precautions:

1. Always make sure that the voltage of the mains electricity supply is the same as that indicated on the rating plate of the appliance and that the system is compatible with the appliance power.
2. This appliance conforms to the 2006/95/EC and EMC 2004/108/EC directives.
3. The appliance may only be used for its intended purpose, which is for vacuuming dust from surfaces within the home. Any other use is to be considered improper and therefore, dangerous. The manufacturer may not be held liable for any damages caused by improper, incorrect or unreasonable use.
4. Do not use to vacuum hot ash, large pieces of glass, rubble, sharp or pointed items or liquids.
5. To prevent dangerous overheating, always unwind the power cord fully and unplug the appliance from the mains when the appliance is not in use.
6. Only plug the appliance into an AC socket.
7. Never use the appliance without a bag or motor filter or if the bag or filter are broken or damaged.
8. Never use the appliance on wet surfaces.
9. Never suck up liquids.
10. NEVER PLACE THE APPLIANCE IN WATER OR OTHER LIQUIDS.
11. Do not touch the appliance when hands or feet are wet or moist.
12. Never use the appliance with bare feet.
13. Do not leave the appliance exposed to the elements (rain, sun, etc.).
14. Do not store the appliance in proximity to sources of heat (e.g. radiators).
15. Always unplug the appliance before cleaning it or changing the filters.
16. This appliance can be used by children aged from 8 years and

above and persons with reduced physical, sensory or mental capabilities or lack of experience and knowledge only if they have been given supervision or instruction concerning use of the appliance in a safe way and understand the hazards involved. Do not allow children to play with the appliance. Cleaning and user maintenance must not be carried out by children unless they are older than 8 and supervised.

17. Never unplug the appliance by pulling on the power cord.
18. Make sure that the power cord does not come into contact with sharp or hot surfaces.
19. Never use the appliance if the power cord is damaged.
20. If the cord is damaged, it must be replaced by the Manufacturer, by an Authorised Technical Assistance Centre or in any case, by a similarly qualified person, in order to prevent any risks.
21. Always switch on the appliance with the power regulator set to minimum.
22. Unplug the appliance from the mains electricity after each use.
23. In the event that you decide to dispose of the appliance, we advise you to make it inoperative by cutting off the power cord. We also recommend that any parts that could be dangerous be rendered harmless, especially for children, who may play with the appliance or its parts.
24. Packaging must never be left within the reach of children since it is potentially dangerous.

DO NOT THROW AWAY THESE INSTRUCTIONS

DESCRIPTION OF THE APPLIANCE

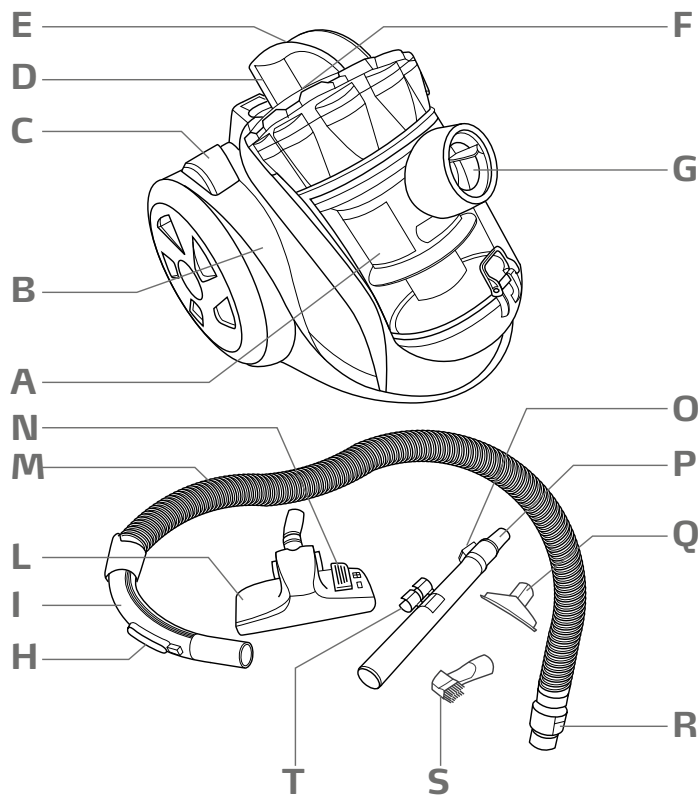

- A Dust container
- B Appliance body
- C Foot-operated cord rewinder button
- D Dust container lock/release button
- E Dust container handle
- F Foot-operated on/off switch
- G Suction device coupling
- H Suction control
- I Handle
- L Floor / carpet brush
- M Suction device
- N Hard floor / carpet selector switch
- O Slider device
- P Telescopic tube
- Q Small vacuum cleaner
- R Release buttons
- S Narrow suction nozzle with brush
- T Attachment storage compartment

VACUUM CLEANER ASSEMBLY

Warning:

Before fitting or removing attachments, always make sure that the vacuum cleaner has been unplugged from the power mains.

- Insert the suction device coupling (M) into the air inlet opening (G) and press until it clicks into place.
- To remove it, it is necessary to press the two release buttons (R) at the same time and to pull it out (Fig. 2).
- Insert the telescopic tube (M) into the handle (Fig. 4).
- Push the slider device (O) forwards and pull the bottom section of the tube out to the required length (Fig. 3). To shorten the tube, push it back in the opposite direction.
- Fit the required attachment to the telescopic tube.

USING THE APPLIANCE

Warning:

Before using the vacuum cleaner, remove all large or sharp objects from the floor to avoid any possible damage to the cleaner itself.

First of all, before using this appliance, unwind the power cord completely and plug the appliance into the mains socket.

To switch on, press the foot switch (F) on the appliance. The cleaner is equipped with wheels to move it easily during use.

IMPORTANT: The appliance might make a whistling sound that will stop after a few seconds.

Warning:

Switch off the vacuum cleaner immediately if the air inlets, brushes or telescopic tube become blocked. Remove the cause of the blockage before switching the vacuum cleaner on again.

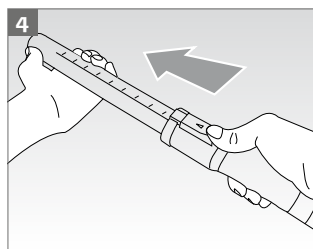
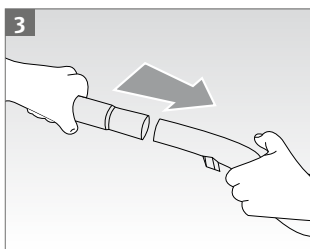
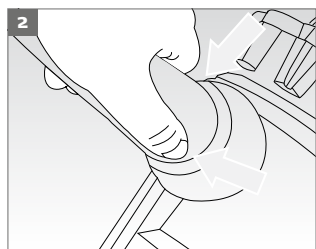

Suction control

The secondary air valve (H) is on the handle (I) and it serves to regulate suction power.

- The more open the valve, the lower the suction power and vice versa.
- Push the valve upwards to open it and downwards to close.

Open the valve to prevent curtains or similar items from being sucked in to the cleaner.

- Minimum power for curtains and delicate items.
- Medium power for cushions, pillows, mattresses and carpets.
- Maximum power for tiled or wooden floors or for other strong, very dirty materials.

Warning:

Switch off the vacuum cleaner immediately if air openings, brushes or extension tubes are clogged. Remove the obstruction before switching the vacuum cleaner on again.

Attachments

Telescopic tube (P)

Insert the extension tube onto the handle and then fit the required attachment.

Once the attachment has been fitted, it is possible to extend the telescopic tube using the lever (Fig. 3) to move it to the required length. Release the lever to stop the tube in the required position.

Floor / carpet brush (L)

For better preservation and protection of smooth flooring such as PVC, parquet or tiles, it is better to use the brush.

It is also suitable for cleaning carpets, large areas and difficult corners to reach. The brush is equipped with wheels to facilitate the gliding on all types of surfaces. Choose the desired protrusion of the bristles, depending on the type of surface to be cleaned, by acting on the selector at the end of the brush on the appropriate symbol.

Narrow suction nozzle with brush (S)

This suction device is ideal for cleaning between the folds on fabrics, joints, corners or niches that are impossible to reach using the floor cleaning device. This attachment can also be fitted directly to the handle (I).

Small vacuum cleaner (Q)

Useful to remove the dust from books or delicate objects, as picture frames, etc.

Suitable for cleaning upholstered furniture, mattresses, pillows, curtains, etc.

This attachment may be applied directly to the handle (I).

After using the cleaner

Switch off the appliance using the foot switch (F).

Then unplug the appliance from the mains power and hold down the foot pedal (C) on the appliance until the power cord is fully rewound.

Caution:

While rewinding the power cord, guide it in the right direction by hand to prevent any risk of injury to yourself.

Then store the unit, possibly by inserting the floor brush (L) in its place the hook on the back of the appliance (Fig. 5) and the accessories in the attack (T) to be placed on the telescopic tube (Fig. 6).

Carrying the vacuum cleaner

Use the special handle (E) on the top of the appliance to carry it.

CLEANING AND MAINTENANCE

Warning:

Before carrying out any cleaning or maintenance operation, switch off the appliance and unplug it from the mains power.

The dirt vacuumed up enters the dust container (A). The air is cleaned by a permanent, washable filter located inside the dust container, by a motor protective filter and an air outlet filter situated on the rear side of the appliance.

Warning:

Never use the vacuum cleaner if any filter is missing or damaged. Any dust cleaned up will enter the appliance and damage the motor.

Warning:

Clean the filters regularly or in any case, whenever the suction power seems to be reduced.

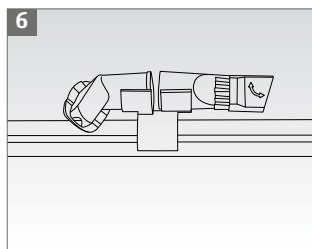
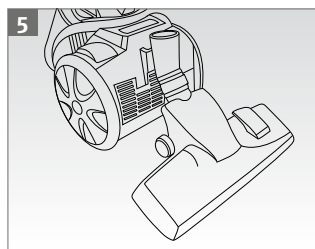

How to empty the dust container (A)

- Press the release button (D) and at the same time take out the dust container (A) using the handle (E) (Fig. 7).
- Empty the dust container (A), opening the lid (Fig. 9) with the release button (Fig. 8).

IMPORTANT: To empty the container and prevent any dirt from leaking out, we recommend first placing it inside a plastic bag and emptying it there.

- To clean the container (A) fully, it is necessary to disassemble it completely, as described here below:
- remove the complete filter by rotating it anti-clockwise (Fig. 10), and then remove the underlying filter (Fig. 11).
- remove the complete filter by rotating it clockwise (Fig. 12).

IMPORTANT: Wash the filter in clean water without soap or detergents. It is advisable to clean the filter at least every 6 months or in any case, when suction is visibly reduced.

- Before using the appliance again, reassemble the container (A).
- Place the filter inside the container (A) and lock it into place by turning it anticlockwise.
- Now refit the whole dust container (A) onto the appliance body, pressing gently until it clicks into place (Fig. 13).

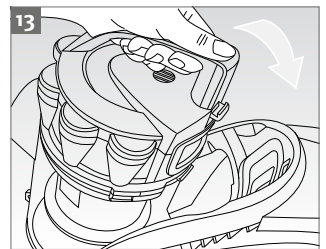
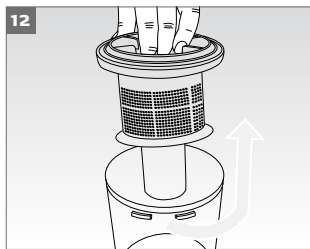
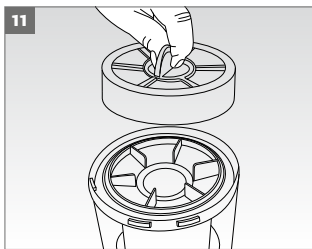
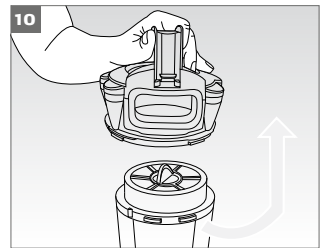
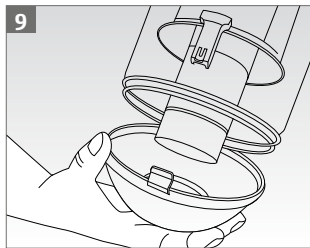
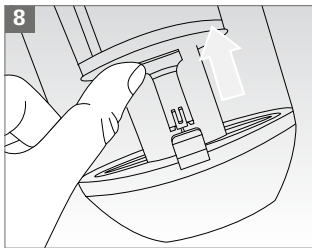
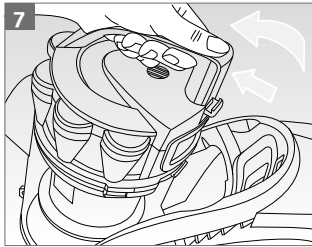

Cleaning the air outlet filter

This filter cleans the air one last time before it leaves the vacuum cleaner. To clean the filter proceed as follows:

- Use the lever to remove the small hatch on the back of the appliance (Fig. 14).
- Clean the filter in cold water and leave it to dry (Fig. 15).
- Refit the clean (or new) air outlet filter into the grid and return this to the appliance, pressing it down until it clicks into place.

Caution:

Only wash the filter in clean water, without using soap or detergents.

Caution:

It is advisable to clean the filter at least every 6 months or in any case, when suction is visibly reduced.

Cleaning the vacuum cleaner

The casing, dust container and filter seats can be wiped with a damp cloth if necessary. No liquid must enter the vacuum cleaner in the process. Never use heavy-duty cleaning substances (stain removers, thinners) because they can corrode the plastic surfaces. Only put the plug back into the mains socket when you are sure that all parts are thoroughly dry.

IMPORTANT: Do not lubricate or oil any rotating parts, since this could cause dirt and fluff to stick even further

Cleaning the brushes

While the appliance is switched on, move your hand between the bristles on the brush to free them of any trapped dust, which will then be sucked into the cleaner.

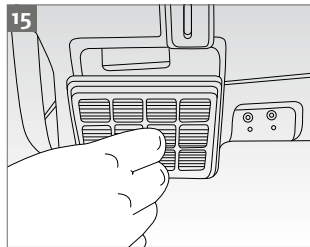
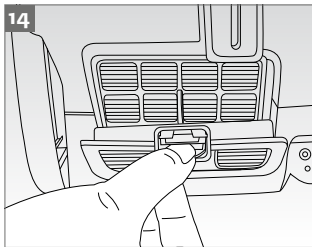

TECHNICAL FEATURES

Power supply: 220-240V~

Power: 900 W

Frequency: 50/60Hz

Protection class: IPX0

WARRANTY

The appliance is guaranteed for three years from the date of delivery years from the date of delivery,

as shown by the date on the receipt/invoice.

In case of defect existing before purchase, the replacement is guaranteed.

The warranty does not cover those parts found to be faulty as a result of negligence or careless use. The warranty also excludes all cases of improper use of the appliance or any instances of use of professional type.

The seller refuses to accept any liability for damage that may directly or indirectly be caused to people, property or pets as a result of failure to abide by all instructions contained in this manual.



The symbol representing the crossed out trash can on the appliance indicates that the product, at the end of its useful life, must be treated separately from domestic waste. It must be taken to a recycling centre for electrical and electronic appliances or turned in to the point of sale when purchasing a new, equivalent, appliance.

Correct consignment of the no-longer used appliance to a recycling centre for treatment and environmentally compatible elimination avoids negative impact on the environment and public health, and makes possible the recovery the materials that the product is made from. The user is responsible for taking the appliance to the recycling centre at the end of its life. For more detailed information regarding the available collection systems, contract the local refuse centre or the store where the product was purchased. Anyone who leaves or throws away this appliance without taking it to a collection centre for electrical-electronic waste, shall be punished by administrative fine as per applicable law on illegal waste disposal.

FEATURES

The new bagless vacuum cleaner ENKHO, featuring only 900 Watt absorption, reduces power consumption ensuring the utmost suction capacity and removing mites and germs from any surface, including carpets. It is equipped with washable hypoallergenic Hepa filter and a handy 2 l container, easy to remove and to empty, without any direct contact with dust.

Thanks to its compact shape, it can be stored in any space easily.

It is also equipped with a handy support for attachments to be fastened to the handle so as to have them always at hand.

Supplied attachments: multi-purpose brush for carpets/floor, fabric brush, T-shaped brush for crevices.



**Varnost izdelkov, testiranih in
certificiranih zate.**

ciklonski sesalnik brez vrečke



na spletni strani **www.eurospin.it** je na voljo digitalna različica
navodil za uporabo

Chiamaci al numero verde gratuito!
(800 595 595)
Dal lunedì al venerdì 8.30-12.30 / 15.30-19.30 # sabato 8.30-12.30
Esclusi i giorni festivi.

KAZALO

POMEMBNA OPOZORILA.....	37
OPIS APARATA	38
SESTAVA SESALNIKA.....	40
UPORABA NAPRAVE.....	40
KONTROLA SESANJA.....	41
DODATNI KOSI.....	41
PO UPORABI SESALNIKA.....	42
PRENOS SESALNIKA	42
ČIŠČENJE IN VZDRŽEVANJE	42
IZPRAZNITEV POSODE ZA PRAH	43
KAKO OČISTITI FILTER IZHODNEGA ZRAKA.....	44
ČIŠČENJE SESALNIKA.....	44
ČIŠČENJE KRTAČ.....	44
TEHNIČNI PODATKI.....	45
GARANCIJA	45
ZNAČILNOSTI.....	45

PRED UPORABO APARATA PREBERITE TA NAVODILA.

Med uporabo aparata morate upoštevati sledeča priporočila:

1. Preverite, da napetost električnega omrežja ustreza napetosti, navedeni na etiketi s tehničnimi podatki, in da je napeljava skladna z močjo aparata.
2. Ta naprava je skladna s smernicama 2006/95/ES in EMC 2004/108/ES.
3. Ta naprava je namenjena izključno načinu uporabe, za katerega je nastala, in sicer sesanju prahu z domačih površin. Kateri koli drug način uporabe je neustrezen in potemtakem nevaren. Proizvajalec zavrača vsakršno odgovornost za morebitno škodo, ki bi nastala v primeru neustrezne, napačne ali neodgovorne uporabe.
4. Ne sesajte vročega pepela, večjih kosov stekla, odpadnega gradbenega materiala, koničastih ali ostrih predmetov in tekočin.
5. Da bi preprečili pregrevanje aparata, priporočamo, da do kraja odvijete napajalni kabel in da iztaknete vtič iz električne vtičnice, ko aparata ne uporabljate.
6. Aparat priključite samo na vtičnico z izmeničnim električnim tokom.
7. Aparata ne smete uporabljati brez filtrov oziroma v primeru, da so filtri poškodovani.
8. Ne sesajte na mokrih površinah.
9. Ne sesajte tekočin.
10. APARATA NIKOLI NE NAMAKAJTE V VODO ALI DRUGE TEKOČINE.
11. Aparata se ne dotikajte z vlažnimi ali mokrimi rokami in nogami.
12. Naprave ne uporabljajte, ko ste bosi.
13. Naprave ne izpostavljajte vremenskim dejavnikom (dežju, soncu itd.).
14. Aparata ne hranite blizu virov toplote (npr. grelcev).
15. Ko aparat čistite ali zamenjujete filtre, iztaknite vtič iz vtičnice.

16. Aparat lahko uporabljajo otroci, stari osem let ali več, in osebe z zmanjšanimi telesnimi, zaznavnimi ali duševnimi sposobnostmi ali s pomanjkanjem izkušenj ali znanja, če so pri tem pod nadzorom ali so bili seznanjeni z varno uporabo aparata in razumejo posledične nevarnosti. Otroci se ne smejo igrati z aparatom. Otroci brez nadzora ne smejo izvajati čiščenja in vzdrževanja.
17. Pazite, da kabel ne pride v stik z vročimi ali ostrimi površinami.
18. Aparata ne uporabljajte, če je kabel poškodovan.
19. Če je napajalni kabel poškodovan, ga sme zamenjati le proizvajalec ali njegov pooblaščen tehnični servis ali oseba s podobno usposobitvijo. V nasprotnem primeru obstaja nevarnost nezgode.
20. Ob zagonu aparata mora biti regulator moči na najnižji stopnji.
21. Po vsaki uporabi iztaknite vtič iz električne vtičnice.
22. Če aparat nameravate odvreči, ga onesposobite tako, da prežete napajalni kabel. Priporočamo, da onesposobite tiste dele naprave, ki lahko predstavljajo nevarnost, predvsem za otroke, ki bi se lahko poslužili odrabljene naprave, kot če bi bila igrača.
23. Dele embalaže hranite izven dosega otrok, ker predstavljajo potencialen vir nevarnosti.

PRED UPORABO APARATA PREBERITE TA NAVODILA.

OPIS APARATA

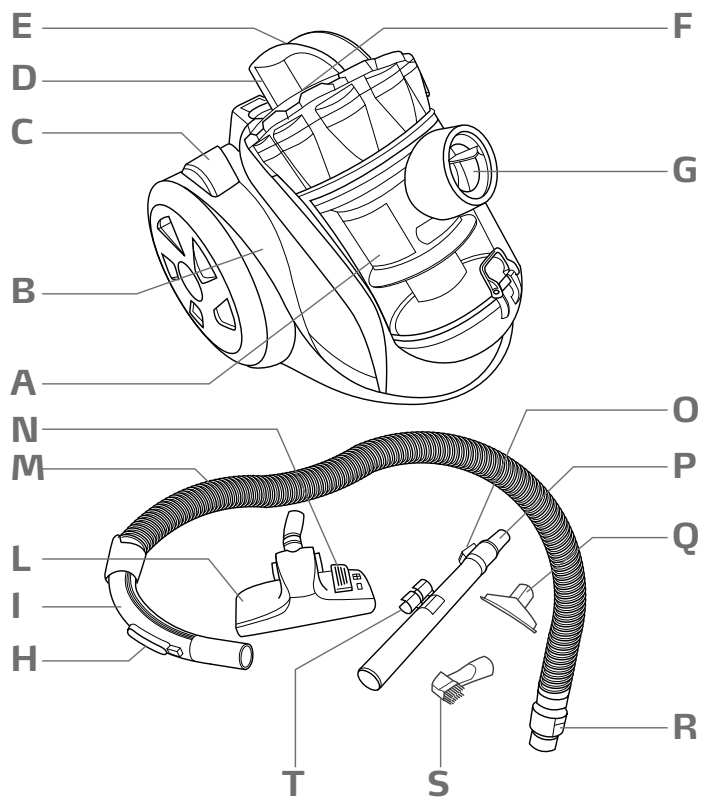

- A Posoda za prah
- B Ohišje naprave
- C Pedal za navijanje kabla
- D Gumba za blokiranje/odblokiranje posode za prah
- E Ročaj posode za prah
- F Pedal za zagon/izklop
- G Priključek sesalne puše
- H Kontrola sesanja
- I Ročaj
- L Krtača za tla / preproge
- M Sesalna puša
- N Selektor: trda tla / preproge
- O Drsni pripomoček
- P Teleskopska cev
- Q Mali sesalni nastavek
- R Odklopni gumb
- S Nastavek za špranje s krtačko
- T Priključek za nastavke

SESTAVA SESALNIKA

Pozor:

Pred priključitvijo ali snemanjem nastavkov preverite, da je vtič sesalnika iztagnjen iz električne vtičnice.

- Pušo (M) vstavite v odprtino za vnos zraka (G); pritiskajte nanjo, dokler se ne zaskoči.
- Odstranite jo lahko tako, da istočasno pritiskate na oba gumba za odblokiranje (R) in jo izvlečete (sl. 2).
- Priključite teleskopsko cev na ročaj (sl. 4).
- Potisnite drsni pripomoček naprej (O) in izvlecite spodnji del cevi, dokler ne dosežete zelene dolžine (sl. 3). V primeru, da želite cev skrajšati, postopajte obratno.
- Priključite zeleni nastavek na teleskopsko cev.

UPORABA NAPRAVE

Pozor:

Pred uporabo sesalnika odstranite s poda velike ali ostre predmete, ki bi lahko poškodovali sesalnik.

Pred uporabo tega aparata do kraja izvlecite električni kabel in vstavite vtič v električno vtičnico. Vklonite aparat tako, da z nogo pritisknete na stikalo (F). Aparat je opremljen z drsnimi kolesci, ki vam omogočajo udobno premikanje sesalnika med uporabo.

Pomembna opozorila: Mogoče je, da zaslišite žvižg, ki vsekakor preneha v teku nekaj sekund.

Pozor:

Če so zračne šobe, krtače ali teleskopska cev zamašeni, nemudoma izklopite aparat. Pred ponovnim zagonom odstranite predmete, ki so povzročili zamašitev.

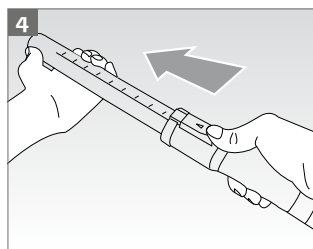
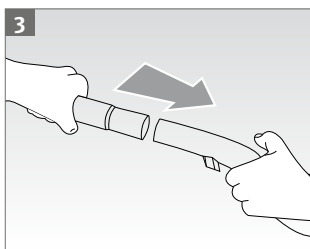
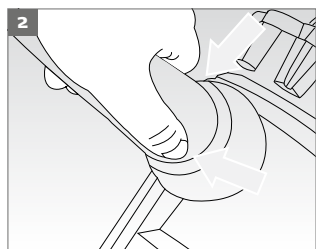

Kontrola sesanja

Sekundarni zračni ventil (H), ki se nahaja na ročaju (I), omogoča regulacijo sesalne moči.

- Večja je stopnja odprtosti ventila, manjša je moč sesanja in obratno.
- Ventil odprete tako, da potisnete ročico navzgor. S potiskom ročice navzdol pa ventil zaprete.

Ventil regulirajte glede na vrsto površine:

- Najmanjša sila za zavese in občutljive materiale.
- Srednja sila za blazine, vzmetnice, preproge.
- Maksimalna sila za pode iz opeke, lesa ali drugega odpornega in posebno umazanega materiala

Pozor:

Če so zračne šobe, krtače ali teleskopska cev zamašeni, nemudoma izklopite aparat. Pred ponovnim zagonom odstranite predmete, ki so povzročili zamašitev.

Dodatni kosi

Teleskopska cev (P)

Vstavite cevni podaljšek na ročaj, nato priključite zeleni nastavek. Potem ko ste vstavili nastavek, lahko podaljšate teleskopsko cev s pritiskom na ustrezno ročico (sl. 3), tako da dosežete zeleno dolžino. Ko dosežete zeleno dolžino, ročico spustite.

Krtača za tla / preproge (L)

Uporabo krtače priporočamo za nežnejše čiščenje gladkih podov iz materialov, kot so PVC, parket ali opečnate ploščice.

Krtača je primerna tudi za čiščenje preprog, obsežnih površin in težko dosegljivih kotov. Krtača je opremljena s kolesci, ki zagotavljajo lahko premikanje po vseh površinah. Na osnovi površine, ki jo želite očistiti, nastavite zeleno stopnjo štrlenja krtače z ustreznim selektorjem.

Nastavek za špranje s krtačko (S)

Nastavek je primeren za sesanje med pregibi tkanin, v spojih, kotih in nišah, ki jih je sicer težko doseči. Ta nastavek je mogoče priključiti tudi neposredno na ročaj (I).

Mali sesalni nastavek (Q)

Nastavek vam pomaga odstraniti prah s knjig in drugih občutljivih predmetov, kot so okvirji ipd. Primeren je za čiščenje s tkaninami prevlečenega pohištva, vzmetnic, blazin, zaves ipd. Ta nastavek je mogoče priključiti tudi neposredno na ročaj (I).

Po uporabi sesalnika

Aparat izklopite s pritiskom na pedal (F).

Nato iztaknite vtič iz električne vtičnice; s pritiskom na pedal (C) se kabel samodejno navije.

Pozor:

Med navijanjem usmerjate kabel z roko, da se ne bi udarili.

Nato spravite aparat; krtačo za pode (L) lahko položite na kavelj na hrbtni strani aparata (sl. 5) nastavke pa na ustrezni priključek (T) na teleskopski cevi (sl. 6).

Prenos sesalnika

Pri prenosu si pomagajte z ročajem (E) na zgornji strani aparata.

ČIŠČENJE IN VZDRŽEVANJE

Pozor:

Pred čiščenjem ali vzdrževanjem izklopite aparat in ga ločite od električne vtičnice.

Posesana umazanija se zbira v posodi za prah (A). Izhodni zrak pa očistijo: stalni filter, ki ga je mogoče očistiti in ki se nahaja v notranjosti posode za prah, filter za zaščito motorja in filter za izhodni zrak, nameščen na spodnjem delu aparata.

Pozor:

Sesalnika nikoli ne uporabljate brez filtra ali s poškodovanim filtrom, Ker bi v tem primeru sesani zrak lahko vstopil v aparat in poškodoval motor.

Pozor:

Filtre redno čistite, predvsem v primeru, da se sesalna moč zmanjša.

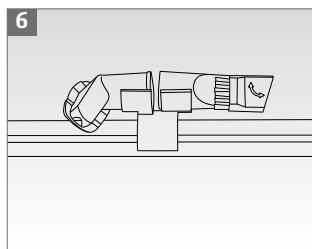
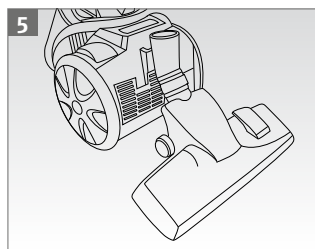

Izpraznitev posode za prah (A)

- Pritisnite na gumb za odblokiranje (D) in istočasno izvlecite posodo za prah (A) s pomočjo ustreznega ročaja (E) (sl. 7).
- Dvignite ročico posode (sl. 8); nato odprite pokrov (sl. 9) in izpraznite posodo za prah (A).

Pomembna opozorila: Da ne bi prišlo do uhajanja prahu med izpraznitvijo posode, priporočamo, da posodo ovijete v plastično vrečo, tako da se ves prah zbere v vreči.

- Da posodo (A) temeljito očistite, jo morate razstaviti po sledečem postopku:
- odstranite pokrov filtra, tako da ga zavijete v obratno smer urinega kazalca (sl. 10); nato odstranite filter (sl. 11);
- odstranite filter, tako da ga zavijete v obratno smer urinega kazalca (sl. 12).

Pomembna opozorila: Filter operite samo s čisto vodo brez mila ali čistil. Priporočamo, da filter čistite vsaj vsakih 6 mesecev oziroma vsakič, ko opazite, da sesalna moč peša.

- Pred ponovno uporabo morate posodo (A) ponovno sestaviti.
- Vstavite filter v posodo (A) in zavrtite v obratni smeri urinega kazalca.
- Nato vstavite sestavljeno posodo za prah (A) na ohišje aparata in rahlo pritiskajte, dokler se ne zaskoči (sl. 13).

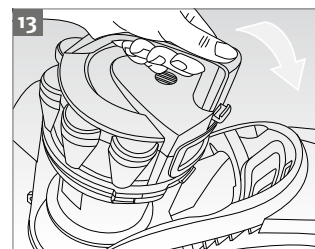
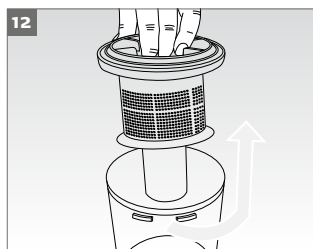
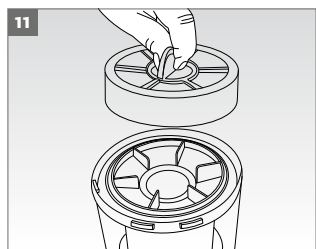
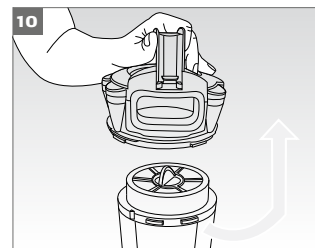
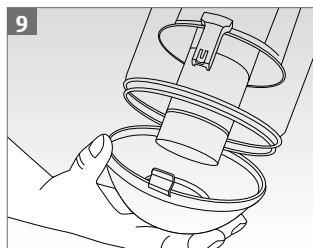
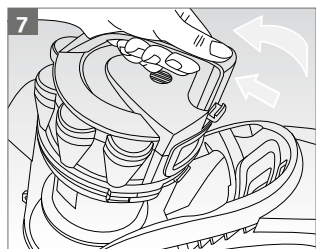

Kako očistiti filter izhodnega zraka

Ta filter še zadnjič filtrira zrak pred njegovim izhodom iz sesalnika. Čistite ga na sledeči način:

- Pritisnite na ročico in odstranite vratca na hrbtni strani aparata (sl. 14).
- Izvlecite filter, sperite ga pod hladno vodo in počakajte, da se posuši (sl. 15).
- Čist (ali nov) filter vstavite v rešetko in le-to potisnite v aparat, dokler ne zaskoči.

Pozor:

Filter operite samo s čisto vodo brez mila ali čistil.

Pozor:

Priporočamo, da filter čistite vsaj vsakih 6 mesecev oziroma vsakič, ko opazite, da sesalna moč peša.

Čiščenje sesalnika

Stene, posodo za prah in predele okoli filtrov lahko po potrebi očistite z vlažno krpo. Pri tem pazite, da nobena tekočina ne pronica v notranjost sesalnika. Ne uporabljajte močnih čistil (sredstev za odstranjevanje madežev, topil), ker bi le-ta lahko razjedla plastiko. Vstavite vtič v električno vtičnico šele tedaj, ko ste gotovi, da je aparat v celoti suh.

Pomembna opozorila: Priporočamo, da vrtečih delov ne mažete z mastjo ali oljem, ker bi se dlake in prah oprijele masti.

Čiščenje krtač

Ko je aparat vklopljen, očistite predele med ščetinami in odstranite prah, ki se je tam zaustavil; nato nadaljujte s sesanjem.

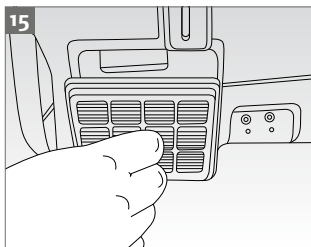
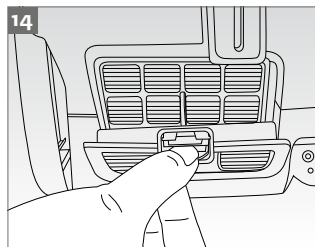

TEHNIČNI PODATKI

Napajanje: 220-240V~

Moč: 900W

Frekvenca: 50/60Hz

Zaščitni razred: IPX0

GARANCIJA

Za napravo velja triletna garancija, ki začne veljati na dan nakupa.

Nakup potrjuje datum na računu.

V primeru napake, prisotne že pred nakupom, je zagotovljena zamenjava.

Iz garancije so izvzeti vsi deli, ki bi se lahko okvarili zaradi malomarnosti ali neustrezne uporabe.

Garancija ne velja v primeru neprimerne ali poklicne uporabe naprave.

Podjetje zavrača vsakršno odgovornost za posredne ali neposredne poškodbe ljudi, predmetov in domačih živali, ki so posledica neupoštevanja vseh predpisov, navedenih v priročniku z navodili za uporabo.



Simbol prečrtanega smetnjaka na aparatu opozarja na dejstvo, da ga po preteku življenjske dobe ne smete odvreči skupaj z običajnimi gospodinjskimi odpadki, temveč odložiti na uradnem zbirnem centru za električne in elektronske naprave ali vrniti prodajalcu ob nakupu novega enakovrednega aparata. Ločeno zbiranje odpadkov ter njihova reciklaža in naravi prijazna obdelava prispeva k preprečevanju negativnih učinkov na naravo in zdravje ter k ponovni uporabi materiala, iz katerega je proizvod izdelan.

Uporabnik je odgovoren za predajo naprave zbirnemu centru ob koncu njene življenjske dobe. Podrobnejše informacije o zbirnih sistemih na vašem območju dobite pri krajevni službi, pristojni za ravnanje z odpadki, ali v trgovini, v kateri ste napravo kupili. Kdor odvrže ta aparat v okolje ali v smetnjak in ga ne preda ustreznemu centru za ločeno zbiranje električnih in elektronskih odpadkov, bo kaznovan z denarno kaznijo, ki ga predvidevajo veljavni predpisi v zvezi z nepravilnim odlaganjem odpadkov.

ZNAČILNOSTI

Novi sesalnik brez vrečke ENKHO s samo 900 W absorbirane energije omejuje porabo in hkrati zagotavlja maksimalno sesalno moč ter odstranjuje pršice in mikrobe z vseh površin, tudi s preprog. Sesalnik razpolaga s hipoalergenskim pralnim HEPA filtrom z vsebnostjo 2 l, ki ga je mogoče zlahka izvlačiti in izprazniti brez neposrednega stika s prahom.

Je kompaktna oblike in ga je mogoče zlahka spraviti v katerem koli prostoru.

Poleg tega razpolaga z udobnim nosilcem nastavkov, ki ga je mogoče pripeti na ročaj, tako da imate nastavke vedno pri roki.

Priloženi nastavki: večnamenska krtača za preproge/trda tla, krtača za tkanine, krtača v obliki črke T za špranje.



ENERG
енергия · ενεργεια



Enkho

137334.01



ENERGIA · ЕНЕРГИЯ · ΕΝΕΡΓΕΙΑ
ENERGIJA · ENERGY · ENERGIE · ENERGI

32,4
kWh/annum

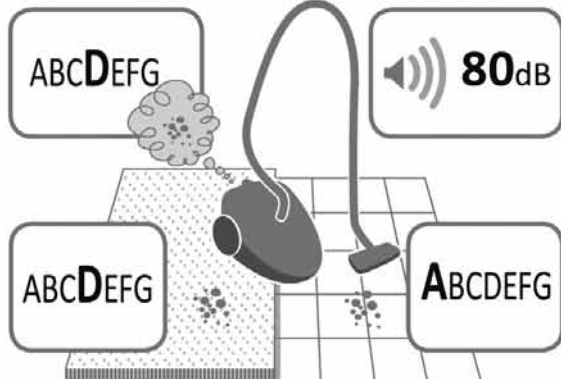

665/2013 - I

 ENKHO



aspirapolvere ciclonico senza sacco

**Zyklonstaubsauger
Ohne Beutel**

**cyclonic vacuum cleaner
Bagless**

**ciklonski sesalnik
brez vrečke**

codice art:137334.01

Importato da/Uvoznik: Spesa Intelligente S.p.A.

Distribuito da/Dobavitelj za: Eurospin Italia S.p.A. Via Campalto 3/D 37036 San Martino B.A. (VR)
- Italy

Dobavitelj za Slovenijo: Eurospin Eko d.o.o. Renški Podkraj 64, 5292

Renče - Telefon: 05 338 36 00

www.eurospin.it - www.eurospin.si

MADE IN CHINA

Leggere e Conservare. Preberite in Shranite.



5185107500 Rev.0 07/07/2016