

ENKHO

**MANUALE D'USO
UPORABNIŠKI PRIROČNIK**



crepiera elettrica

električna ponev
za palacinke

CODICE ART.: 139181.01

230V

50Hz

1000W

Emissioni orarie indirette pari a 0,427 KgCO₂





La sicurezza di prodotti
testati e certificati
per te.

crepiera elettrica



- Sicurezza verificata
- Provato nell'uso

La società italiana IMQ con il logo IMQ verified
attesta la conformità di questo prodotto a quanto
dichiarato sulla confezione, secondo requisiti
di sostenibilità, sicurezza e qualità.

su **www.eurospin.it** trovi
la versione digitale del manuale d'uso

Chiamaci al numero verde gratuito!
800 595 595
Dal lunedì al venerdì 8.30 - 12.30 / 15.30 - 19.30 - Il sabato
8.30 - 12.30. Esclusi i giorni festivi.

INDICE

IMPORTANTI INFORMAZIONI DI SICUREZZA	1-6
PULIZIA	7
PRIMO UTILIZZO	7
LISTA DELLE PARTI	7
ASSEMBLAGGIO DELL'APPARECCHIO	8
GARANZIA	9
CONSIGLI DI PREPARAZIONE	10



ATTENZIONE: Superficie che scotta; Durante l'utilizzo e durante la fase di raffreddamento le superfici dell'apparecchio sono soggette a diventare calde; toccare solo la manopola del termostato;

- Prima di utilizzare la crepiera elettrica per la prima volta, leggere attentamente le presenti istruzioni per l'uso e conservarle per consultazioni future.
- Utilizzare l'apparecchio soltanto per l'impiego previsto e conformemente alle presenti istruzioni per l'uso.
- Solo per uso domestico. Non utilizzarlo per altro impiego.
- Onde evitare scosse elettriche, non immergere mai il corpo principale o il cavo in acqua o in altri liquidi. Se l'apparecchio dovesse cadere accidentalmente in acqua, scollegare immediatamente la centralina generale di alimentazione, quindi scollegare la spina dalla presa di corrente. Non tentare di recuperare l'apparecchio caduto in acqua!
- Non utilizzare l'apparecchio all'aperto o in ambienti esposti ad umidità, come cantine o garage.
- Utilizzare unicamente le parti fornite con l'apparecchio.
- Scollegare sempre l'apparecchio dalla presa di corrente dopo l'uso, prima di spostarlo e pulirlo. Lasciarlo raffreddare completamente.

- **Assicurare dei cicli di riposo al prodotto. Non utilizzare in modo continuativo per non creare il pericolo di surriscaldamento ed evitare di accorciare il ciclo di vita del prodotto.**
- Posizionare l'apparecchio su un piano stabile e piano.
- Non posizionare su superfici che possono surriscaldarsi.
- Dopo aver utilizzato l'apparecchio, spegnerlo ed estrarre la spina dalla presa di corrente avendo cura di avere le mani perfettamente asciutte. Tenere la spina disconnessa anche in caso di inutilizzo per un breve periodo di tempo.
- Non avvolgere il cavo stretto intorno al prodotto.
- Assicurarsi che il cavo non sia d'intralcio. Assicurarsi che il cavo non venga calpestato o schiacciato da mobili o oggetti.
- Il prodotto non deve essere utilizzato se è stato fatto cadere o se vi sono segni di danni visibili. Verificare con regolarità l'integrità del cavo. Se il cavo d'alimentazione è danneggiato, sospendere immediatamente l'utilizzo. Esso deve essere controllato e/o sostituito dal costruttore o da un centro di assistenza tecnica o comunque da una persona con qualifica simile, in modo da prevenire ogni rischio.
- Non utilizzare il prodotto in ambienti umidi.
- Non toccare le parti calde!
- Non lasciare mai l'apparecchio incustodito durante l'utilizzo.
- Non spostare l'apparecchio durante il funzionamento.

- Non usare l'apparecchio quando è stato fatto cadere, o con cavo o spina danneggiati. Non cercare di riparare o intervenire da soli sull'apparecchio. Errati interventi o manomissioni possono rendere vana la garanzia oltre che esporre la persona a pericolo. In caso di parti danneggiate o sospetto malfunzionamento, interrompere immediatamente l'utilizzo e consultare personale qualificato.
- Non tentare di aprire l'apparecchio. Al suo interno non esistono parti riutilizzabili dall'utente.
- In caso di surriscaldamento, spegnere il prodotto, scollegare la spina dalla presa ed attendere il totale raffreddamento.
- Non utilizzare mai il prodotto in luoghi dove possa venire a contatto con acqua o superfici bagnate.
- Non utilizzare l'apparecchio in ambienti esterni, in quanto la pioggia potrebbe creare corti circuiti.
- Non toccare l'apparecchio con le mani bagnate e non posizionarlo in prossimità di lavandini, vasche o contenitori di liquidi. Non utilizzare mentre si è a piedi nudi.
- Utilizzare il prodotto solo se in perfette condizioni. Nel caso l'apparecchio sia stato immerso in acqua, risulti danneggiato e il cavo sia logoro, rivolgersi a personale qualificato. Non tentare di riparare l'apparecchio da sé. Eventuali manomissioni o errate riparazioni rendono nulla la garanzia.

- Se il cavo di alimentazione è danneggiato, esso deve essere sostituito dal costruttore o dal suo servizio assistenza tecnica o comunque da una persona con qualifica simile, in modo da prevenire ogni rischio.
- Non mettere in funzione l'apparecchio in ambienti dove vi siano pericoli di esplosioni e dove si trovino liquidi o gas infiammabili.
- Prima di iniziare a pulire l'apparecchio, assicurarsi di aver scollegato la spina dalla presa di corrente. Scollegare la spina dalla presa di corrente afferrandola saldamente. Mai tirare il cavo per estrarre la spina dalla presa.
- Assicurarsi che il luogo in cui si ripone l'apparecchio sia fresco, asciutto e lontano dalla portata dei bambini.
- Evitare l'utilizzo di una prolunga. Nel caso che quest'ultima risulti assolutamente indispensabile, rivolgersi a personale qualificato per le opportune verifiche.
- Non mettere oggetti pesanti sul cavo o fonti di calore vicini ad esso. Il cavo potrebbe danneggiarsi.
- Prima di procedere alla manutenzione e pulizia disconnettere l'apparecchio dall'alimentazione.
- Non usare nebulizzatori spray (per es. insetticidi, spray per capelli ecc), potrebbe creare danni all'involucro.

- L'apparecchio non è destinato a essere fatto funzionare per mezzo di un temporizzatore esterno o con un sistema di comando a distanza separato.
- Non utilizzare prese di corrente volanti oppure cavi danneggiati.
- Quando si stacca la spina tenerla saldamente con la mano asciutta, per evitare shock elettrico, corto circuito o incendio.
- Non fissare interruttori di sicurezza con nastro adesivo, per pericolo di incendio.
- È assolutamente vietato smontare o riparare l'apparecchio per pericolo di shock elettrico; se necessario rivolgersi al rivenditore o a un centro assistenza tecnica.
- Non usare l'apparecchio nelle vicinanze di una vasca da bagno, doccia, piscina.
- Non appoggiare oggetti sull'apparecchio per pericolo di incendio.
- Non usare l'apparecchio vicino a oggetti infiammabili.
- Prima di collegare l'apparecchio alla rete elettrica accertarsi che la tensione sia corretta secondo quanto riportato sulla targa del prodotto e che l'impianto sia conforme alle norme vigenti.
- Non toccare la connessione all'alimentazione con mani umide.
- I bambini devono essere sorvegliati per sincerarsi che non giochino con l'apparecchio.

- Pericolo di lesioni: non usare il prodotto per scopi diversi da quelli per cui è stato costruito. Non fare uso errato dell'apparecchio. Ogni utilizzo diverso da quello a cui l'apparecchio è destinato è da considerarsi improprio e, quindi, pericoloso.
- Scollegare sempre l'apparecchio dall'alimentazione se lasciato incustodito e prima di assemblarlo o pulirlo.
- Questo apparecchio può essere utilizzato da bambini dagli 8 anni in su e da persone con ridotte capacità fisiche, sensoriali o mentali o con mancanza di esperienza o conoscenza se a loro è stata assicurata un'adeguata sorveglianza oppure se hanno ricevuto istruzioni circa l'uso in sicurezza dell'apparecchio e hanno compreso i pericoli correlati. I bambini non devono giocare con l'apparecchio. Le operazioni di pulizia e di manutenzione non devono essere effettuate da bambini a meno che non abbiano più di 8 anni e siano sorvegliati.
- Mantenere l'apparecchio e il suo cavo fuori dalla portata dei bambini con meno di 8 anni.
- Tenere lontano da animali domestici.
- Non toccare mai la piastra. Toccare solo la manopola del termostato. La piastra resta calda ancora a lungo dopo l'utilizzo.
- Non tagliare mai la crepe mentre si trova sulla piastra della crepiera. Assicurarsi di utilizzare utensili in plastica o legno, che non rovinino il rivestimento antiaderente. Non utilizzare coltelli o utensili appuntiti.
- Si consiglia di versare alcune gocce di olio sulla piastra prima dell'utilizzo. Questo aiuterà a non fare attaccare il composto alla piastra.

PULIZIA

1. Assicurarsi che l'apparecchio sia spento, dopodiché scollegare il cavo dalla presa di corrente. Non tirare mai il cavo elettrico per staccare l'apparecchio, bensì afferrare saldamente la spina con le mani asciutte. Lasciare raffreddare completamente l'apparecchio. Non immergere in liquidi.
2. Non fare penetrare liquidi all'interno dell'apparecchio. Non spruzzare liquidi sull'apparecchio o sul cavo e la spina.
3. Non bagnare il prodotto, il cavo di alimentazione e la spina. Pulirli con un panno morbido e asciutto.
4. Non lavare nulla in lavastoviglie!
5. Non utilizzare detersivi, prodotti abrasivi o solventi.
6. Non usare spazzole o spugne abrasive.
7. Non utilizzare spugne che possano graffiare la superficie antiaderente. Per pulire la piastra, servirsi di un panno morbido, leggermente inumidito e con alcune gocce di detergente per piatti. Quindi passare un panno umido per rimuovere eventuali residui di detergente. Asciugare.
8. Pulire le parti esterne con un panno umido

PRIMO UTILIZZO

1. Rimuovere tutte le parti dall'imballaggio. Tenere il materiale d'imballaggio lontano dalla portata dei bambini. Pericolo di soffocamento!
2. Controllare l'integrità del prodotto e del cavo.
3. Prima di utilizzare l'apparecchio per la prima volta, è necessario pulirlo accuratamente. Seguire le istruzioni nella sezione "Pulizia".
4. Oliare con poche gocce di olio da cucina la superficie della piastra, quindi rimuoverne gli eccessi con un panno di carta da cucina. Nota: In occasione del primo utilizzo, l'apparecchio potrebbe sviluppare odori o emettere fumo. Questo fenomeno dovrebbe durare pochi minuti e scomparire nei successivi utilizzi. Non allarmarsi.

LISTA DELLE PARTI

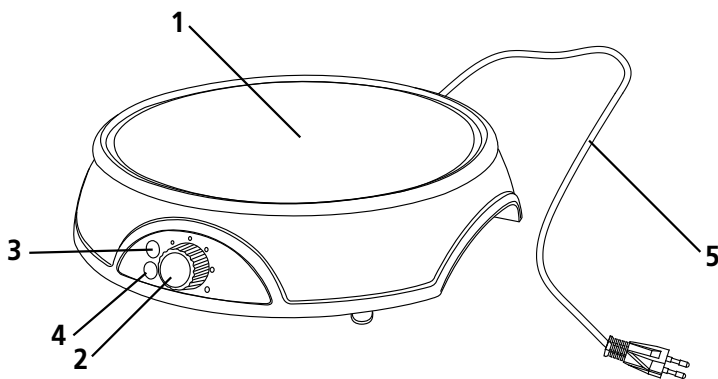

1. Piastra antiaderente
2. Termostato regolabile
3. Indicatore di accensione (rosso)
4. Indicatore di pronto all'uso (verde)
5. Cavo e spina

ASSEMBLAGGIO DELL'APPARECCHIO

La spina deve restare scollegata dalla presa di corrente durante le fasi di preparazione.

L'apparecchio arriva già assemblato nelle sue parti principali.

1. Prima dell'uso, appoggiare la base su una superficie piana e stabile.
L'apparecchio non deve essere a contatto con pareti o tessuti.
Non utilizzare mai l'apparecchio senza la piastra antiaderente appoggiata
2. Verificare che la piastra antiaderente sia correttamente appoggiata alla base.
3. Verificare che la manopola del termostato sia posizionata in posizione di spento, ruotandola verso sinistra fino a fine corsa.
4. Collegare la spina alla presa. L'indicatore rosso di funzionamento si illumina.
Questo indicatore resterà acceso per tutto il tempo in cui la spina resta collegata alla presa. Posizionare la manopola del termostato in funzione della temperatura desiderata

REGOLAZIONE DELLA TEMPERATURA

1. Ruotare la manopola del termostato in senso orario per iniziare il riscaldamento della piastra.
L'indicatore verde si spegne per indicare che l'apparecchio si sta scaldando.
2. Attendere fino a quando l'indicatore verde si accende. La temperatura impostata è stata raggiunta.
3. Ora versare il composto della crepe sulla piastra e allargarlo su tutta la superficie della piastra con un utensile piatto.

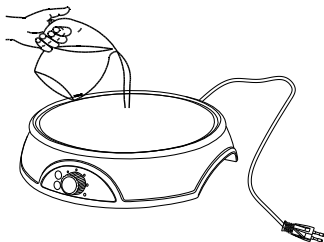

4. Durante il funzionamento l'indicatore verde si accende e si spegne a intervalli irregolari a indicare che l'apparecchio sta lavorando per mantenere la temperatura della piastra costante.
5. Lasciare il composto sulla piastra fino a quando raggiunge il grado di cottura desiderato. Il composto non deve essere più liquido.
6. Servendosi di una spatola in plastica, sollevare la crepe completamente e appoggiarle su un piatto rivestito di carta da forno per non farle attaccare.
7. Regolare il livello del termostato durante l'uso se necessario.
8. Per spegnere l'apparecchio, ruotare la manopola di regolazione in senso antiorario fin a fine corsa.
9. Lasciare raffreddare completamente.

NOTE:

- Non toccare mai la piastra. Toccare solo la manopola del termostato.
La piastra resta calda ancora a lungo dopo l'utilizzo..
- Non tagliare mai la crepe mentre si trova sulla piastra della crepiera. Assicurarsi di utilizzare utensili in plastica o legno, che non rovinino il rivestimento antiaderente. Non utilizzare coltelli o utensili appuntiti.
- Si consiglia di versare alcune gocce di olio sulla piastra prima dell'utilizzo.
Questo aiuterà a non fare attaccare il composto alla piastra



Il simbolo del cestino barrato riportato sull'apparecchio indica che il prodotto, alla fine della propria vita utile, dovendo essere trattato separatamente dai rifiuti domestici, deve essere conferito in un centro di raccolta differenziata per apparecchiature elettriche ed elettroniche oppure riconsegnato al rivenditore al momento dell'acquisto di una nuova apparecchiatura equivalente. L'adeguata raccolta differenziata per l'avvio successivo dell'apparecchio al riciclaggio, al trattamento e allo smaltimento ambientale compatibile contribuisce ad evitare possibili effetti negativi sull'ambiente e sulla salute e favorisce il recupero dei materiali di cui è composto. L'utente è responsabile del conferimento dell'apparecchio a fine vita alle appropriate strutture di raccolta. Per informazioni più dettagliate inerenti i sistemi di raccolta disponibili, rivolgersi al servizio locale di smaltimento rifiuti, o al negozio dove è stato effettuato l'acquisto. Chiunque abbandona o cestina questo apparecchio e non lo riporta in un centro di raccolta differenziata per rifiuti elettrici-elettronici è punito con la sanzione amministrativa pecuniaria prevista dalla normativa vigente in materia di smaltimento abusivo di rifiuti.

GARANZIA

L'apparecchio è coperto da GARANZIA commerciale per un periodo di tre anni dalla data di acquisto.

E' prevista un' estensione per un secondo anno di GARANZIA ai soli clienti consumatori, ai sensi del Codice del Consumo, che definisce come consumatore qualsiasi persona fisica che, nel contratto, agisce per scopi estranei all'attività imprenditoriale o professionale eventualmente svolta.

La validità della GARANZIA deve essere sempre comprovata da un documento fiscale (Scontrino fiscale, bolla o fattura) e copre esclusivamente tutti i componenti che risultano difettosi all'origine per vizi di fabbricazione.

I vizi di fabbricazione che si manifestano entro sei mesi dalla consegna, salvo prova contraria o incompatibilità con la natura del bene, si presumono già esistenti alla data della consegna. Sono quindi escluse tutte le parti che hanno subito rotture accidentali o che sono soggette ad usura, difetti derivanti da un utilizzo non domestico dell'apparecchio, negligenza nell'uso o nella manutenzione, danni da trasporto e tutti quei danni non direttamente imputabili a SPESA INTELLIGENTE S.P.A.

L'apparecchio deve essere riparato esclusivamente da personale autorizzato da SPESA INTELLIGENTE S.P.A.; l'eventuale manomissione da parte di personale non autorizzato farà decadere la GARANZIA. Le riparazioni vengono effettuate gratuitamente presso SPESA INTELLIGENTE S.P.A. o presso uno dei Centri di Assistenza Tecnica autorizzati da SPESA INTELLIGENTE S.P.A.

Qualora dovesse manifestarsi un difetto di conformità nel prodotto dopo il sesto mese dalla consegna, l'utente finale che può usufruire della garanzia ai sensi del suddetto D.Lgs. dovrà rivolgersi al rivenditore o, in alternativa, ad un Centro di Assistenza Autorizzato da SPESA INTELLIGENTE S.P.A. allegando la seguente documentazione:

- Scontrino fiscale, bolla o fattura (dal 13° mese solo con scontrino fiscale comprovante che il prodotto sia stato acquistato da un consumatore).
- Prova che si tratti di un difetto che la legge classifica nella categoria "difetti di conformità".
- Prova che tale difetto sia imputabile a SPESA INTELLIGENTE S.P.A.

In mancanza di quanto sopra descritto il ripristino delle funzionalità sarà eseguito a pagamento.

Il consumatore resta in ogni caso titolare dei diritti secondo la propria legislazione nazionale applicabile disciplinante la vendita dei beni di consumo. Questa GARANZIA lascia impregiudicati tali diritti.

SPESA INTELLIGENTE S.P.A. resta sempre a disposizione per fornire qualsiasi tipo di chiarimento.

Importato da Spesa Intelligente S.p.a., via Campalto 3/d 37036 San Martino B.A. - (VR) - Italia.

Distribuito da Eurospin Italia S.p.a., via Campalto 3/D, 37036, S. Martino Buon Albergo (VR) - Italia

Fabbricato in Cina



Questa apparecchiatura è conforme alle Direttive Comunitarie 2004/108/CEE (Compatibilità Elettromagnetica) e 2006/95/CEE (Bassa Tensione) e relative modifiche.



Il simbolo del cestino barrato riportato sull'apparecchio indica che il prodotto, alla fine della propria vita utile, dovendo essere trattato separatamente dai rifiuti domestici, deve essere conferito in un centro di raccolta differenziata per apparecchiature elettriche ed elettroniche oppure riconsegnato al rivenditore al momento dell'acquisto di una nuova apparecchiatura equivalente. L'adeguata raccolta differenziata per l'avvio successivo dell'apparecchio al riciclaggio, al trattamento e allo smaltimento ambientale compatibile contribuisce ad evitare possibili effetti negativi sull'ambiente e sulla salute e favorisce il recupero dei materiali di cui è composto. L'utente è responsabile del conferimento dell'apparecchio a fine vita alle appropriate strutture di raccolta. Per informazioni più dettagliate inerenti i sistemi di raccolta disponibili, rivolgersi al servizio locale di smaltimento rifiuti, o al negozio dove è stato effettuato l'acquisto. Chiunque abbandona o cestina questo apparecchio e non lo riporta in un centro di raccolta differenziata per rifiuti elettrici-elettronici è punito con la sanzione amministrativa pecuniaria prevista dalla normativa vigente in materia di smaltimento abusivo di rifiuti.

I vostri consigli di preparazione

TORTA DI CRÊPES ALLA FRUTTA



facile



15 crêpes



35 min



basso

INGREDIENTI: 250g di farina Tre mulini, 500g di latte Land, 3 uova Delizie dal sole, 50g di burro Pascoli Italiani, 50g di zucchero Dolciando, 1 limone biologico, 1 bustina di vaniglia, un pizzico di sale Don Jerez, 500g di crema pasticcera, 150g di panna Land, frutta a piacere.



PREPARAZIONE: In un pentolino sciogliete il burro senza scaldarlo troppo. Setacciate la farina e unite lo zucchero, la vaniglia, un pizzico di sale e il latte. A parte sbattete le uova poi aggiungetele al composto. Con una frusta elettrica mescolate bene sino a formare una crema liscia e vellutata senza grumi. Aggiungete la scorza del limone ben lavato e grattugiato. Mettete il composto coperto con della pellicola in frigo e lasciate riposare per mezz'ora.

Passato il tempo, mescolate ancora un po' e poi con un mestolo versate il composto al centro della crepiera ben calda e con una spatola stendi - crêpes o una spatola di legno, formate la crêpes. Un minuto e poi rigiratela. Pronte tutte le crêpes che avrete tenute al caldo, potete iniziare a comporre la torta. Condite ogni crepe con un cucchiaino di crema pasticcera, ponendo su ognuna delle sottilissime fette di frutta fresca, fragole, kiwi, banana, ananas o altro. Continuate sino a terminarle. Guarnite la torta con la panna e poi in superficie mettete fragole, ciliegie, more pezzetti di ananas o frutta di vostro gusto.

Bella da vedere ottima da mangiare. **Buon appetito!**



Varnost izdelkov je bila
preizkušena in potrjena
za vas.

električna ponev za palačinke



- Preizkušena varnost
- Poskusili uporabiti

Italijanska družba IMQ z logotipom IMQ verified potrjuje skladnost izdelka z izjavo na embalaži na podlagi zahtev trajnosti, varnosti in kakovosti.

na www.eurospin.si najdete
digitalno verzijo uporabniškega priročnika

Brezplačna modra številka!
(080 19 50)
Na voljo smo vam: PONEDELJEK - PETEK: 7:00 - 20:00
(klici so možni samo znotraj Slovenije)

KAZALO

POMEMBNE VARNOSTNE INFORMACIJE	1-6
ČIŠČENJE	7
PRVA UPORABA	7
SEZNAM KOMPONENT	7
SESTAVA NAPRAVE	8
GARANCIJA	9
NASVETI ZA PRIPRAVO	10



POZOR: Pekoča površina; Med uporabo in v fazi ohlajanja so površine naprave vroče; dotaknite se lahko samo gumb termostata;

- Pred prvo uporabo električne ponve za palačinke pozorno preberite pričujoča navodila za uporabo in jih shranite za poznejša posvetovanja.
- Napravo uporabljajte samo za namene, za katere je predvidena, ter v skladu s pričujočimi uporabniškimi navodili.
- Samo za domačo uporabo. Ne uporabljajte v druge namene.
- Da bi se izognili električnemu udaru, izdelka ali kabla nikoli ne vstavljajte v vodo ali druge tekočine. Če bi izdelek po nesreči padel v vodo, takoj izključite glavno stikalo električnega omrežja, nato izključite vtič iz električne vtičnice. Ne poskušajte odstraniti izdelka iz vode!
- Naprave ne uporabljajte na odprtem ali v vlažnih okoljih, kot so kleti ali garaže.
- Uporabljajte izključno komponente, ki so pri ložene napravi.
- Vedno izključite napravo iz električne vtičnice po uporabi, preden jo premaknete in pred čiščenjem. Pustite, da se popolnoma ohladi.

- **Zagotovite obdobja po itka napravi.
Ne uporabljajte brez premora, da ne bi prišlo do pregetja in skrajšanja življenjske dobe izdelka**
- Napravo postavite na stabilno in ravno površino.
- Ne postavljajte je na površine, ki se lahko segrejejo.
- Po uporabi naprave jo izklopite in izključite vtič iz električne vtičnice, pri tem poskrbite, da bodo vaše roke popolnoma suhe. Izključite vtič tudi, če naprave ne uporabljate samo za kratek čas.
- Kabla ne ovijte tesno okrog izdelka.
- Poskrbite, da kabel ni zamotan. Pazite, da kabla ne boste teptali ali da ga ne bi tlačilo pohištvo ali drugi predmeti.
- Izdelka ni dovoljeno uporabljati, če je padel ali če so na njem vidni znaki poškodb. Redno preverjajte celovitost kabla. Če je napajalni kabel poškodovan, takoj prenehajte z uporabo. Poškodovan napajalni kabel mora pregledati in/ali zamenjati proizvajalec ali njegova servisna služba ali v vsakem primeru oseba s podobno strokovno izobrazbo, da bi se izognili vsakršnemu tveganju.
- Izdelka ne uporabljajte na vlažnih mestih.
- Ne dotikajte se vročih predelov!
- Med uporabo naprave ne puščajte brez nadzora.
- Med delovanjem naprave ne premikajte.

- Naprave ne uporabljajte, če je padla ali če sta kabel ali vtič poškodovana. Naprave ne poskušajte sami popravljati ali pregledovati. Neustrezni posegi ali spremembe izničijo garancijo ter uporabnika izpostavijo nevarnosti. V primeru poškodovanih komponent ali ob sumu nepravilnega delovanja naprave takoj prekinite z uporabo in se posvetujte s strokovnim osebjem.
- Ne poskušajte odpirati naprave. V notranjosti ni delov, ki bi jih uporabnik lahko uporabljal.
- V primeru pregretja izdelek izklopite, izključite vtič iz električne vtičnice in počakajte, da se popolnoma ohladi.
- Izdelka nikoli ne uporabljajte na mestih, kjer lahko pride v stik z vodo ali mokrimi površinami.
- Naprave ne uporabljajte na odprtem, saj lahko dež povzroči kratek stik.
- Naprave se ne dotikajte z mokrimi rokami in je ne postavljajte v bližino umivalnikov, kadi ali posod s tekočino. Naprave ne uporabljajte bosi.
- Izdelek uporabljajte samo, če je v odličnem stanju. Če je naprava padla v vodo, če se zdi pokvarjena in če je kabel obrabljen, se obrnite na strokovno osebje. Naprave ne poskušajte sami popravljati. Eventualne spremembe ali neustrezna popravila izničijo garancijo.

- Če je napajalni kabel poškodovan, ga mora zamenjati proizvajalec ali njegova servisna služba ali v vsakem primeru oseba s podobno strokovno izobrazbo, da bi se izognili vsakršnemu tveganju.
- Naprave ne uporabljajte v prostorih, kjer obstaja nevarnost eksplozij in ob prisotnosti vnetljivih tekočin ali plinov.
- Pred čiščenjem naprave poskrbite, da ste izključili vtič iz električne vtičnice. Pri odstranjevanju vtiča iz električne vtičnice vtič držite trdno. Za izključitev vtiča iz vtičnice nikoli ne vlecite za kabel.
- Poskrbite, da bo mesto, na katero nameravate shraniti napravo, suho in izven dosega otrok.
- Ne uporabljajte podaljška. Če je uporaba podaljška neizogibna, se obrnite na strokovno osebje za ustrezne preglede.
- Na kabel ne postavljajte težkih predmetov in v njegovo bližino ne postavljajte toplotnih virov. Kabel se lahko poškoduje.
- Pred vzdrževalnimi in čistilnimi posegi napravo izključite iz električnega omrežja.
- Ne uporabljajte razpršil (npr. insekticidi, lak za lase itd.), lahko poškodujejo površino.

- Naprava ni namenjena uporabi z zunanjim časovnikom ali z ločenim daljinskim upravljalnim sistemom.
- Ne uporabljajte adapterjev ali poškodovanih kablov.
- Pri izključitvi vtič držite trdno s suho roko, da bi se izognili električnemu udaru, kratkemu stiku ali požaru.
- Varnostnih stikal ne pritrjujte z lepilnim trakom zaradi nevarnosti požara.
- Absolutno je prepovedano razstavljanje ali popravilo naprave zaradi nevarnosti električnega udara; po potrebi se obrnite na prodajalca ali servisno službo.
- Naprave ne uporabljajte v bližini kopalne kadi, prhe, bazena.
- Na napravo ne postavljajte predmetov zaradi nevarnosti požara.
- Naprave ne uporabljajte v bližini vnetljivih predmetov.
- Preden napravo priključite v električno omrežje, se prepričajte, da napetost domačega omrežja ustreza napetosti, ki je označena na tablici izdelka, in da je napeljava v skladu z veljavnimi predpisi.
- Napajalnih priključkov se ne dotikajte z vlažnimi rokami.
- Otroke je potrebno nadzorovati, da se z napravo ne bi igrali.

- Nevarnost osebnih poškodb: izdelka ne uporabljajte za namene, za katere ni predviden. Naprave ne uporabljajte nepravilno. Vsakršna uporaba, ki je drugačna od uporabe, kateri je naprava namenjena, se smatra za neustrezno in je zato nevarna.
- Napravo vedno izključite iz omrežja, preden jo pustite brez nadzora ter pred sestavo, razstavo in čiščenjem.
- Napravo lahko uporabljajo otroci nad 8 let starosti in osebe z omejenimi telesnimi, čutnimi ali umskimi sposobnostmi oziroma brez ustreznih izkušenj in znanj, če so ustrezno nadzorovani oziroma če so prejeli navodila za varno uporabo naprave in razumejo nevarnosti, vezane nanjo. Otroci se z napravo ne smejo igrati. Čiščenja in vzdrževanja ne smejo izvajati otroci, razen če so starejši od 8 let in pod nadzorom.
- Napravo in kabel hranite izven dosega otrok, mlajših od 8 let.
- Napravo hranite izven dosega domačih živali.
- Ne dotikajte se plošče. Dotaknete se lahko izključno gumba termostata. Plošča ostane vroča dolgo po uporabi izdelka.
- Palačink ne režite na plošči ponve. Uporabljajte plastični ali lesen pribor, ki ne poškoduje prevleke proti oprijemanju. Ne uporabljajte noža ali ostrih pripomočkov.
- Pred uporabo svetujemo, da na ploščo dodate nekaj kapljic olja. Na ta način se zmes ne bo prilepila na ploščo.

ČIŠČENJE

1. Poskrbite, da je naprava izklopljena, nato izključite kabel iz električne vtičnice. Ne vlecite električnega kabla za izključitev naprave iz električne vtičnice, temveč trdno primite za vtič s suhimi rokami. Pustite, da se naprava popolnoma ohladi. Ne vstavljajte v tekočine.
2. Pazite, da v notranjost naprave ne vstopi tekočina. Ne pršite tekočin na napravo, kabel in vtič.
3. Pazite, da se naprava, kabel in vtič ne zmočijo. Očistite jih z mehko in suho krpo.
4. Ničesar ne pomijte v pomivalnem stroju!
5. Ne uporabljajte detergentov, abrazivnih izdelkov ali topil.
6. Ne uporabljajte krtač ali abrazivnih gobic.
7. Ne uporabljajte gobic, ki bi lahko odrgnile površino proti oprijemanju. Za čiščenje plošče uporabljajte mehko, rahlo navlaženo krpo in nekaj kapljic detergenta za posodo. Nato obrišite s suho krpo, da bi odstranili ostanke detergenta. Osušite.
8. Zunanje dele očistite z vlažno krpo.

PRVA UPORABA

1. Odstranite vso embalažo. Material embalaže hranite izven dosega otrok. Nevarnost zadušitve!
2. Preverite celovitost izdelka in kabla.
3. Pred prvo uporabo naprave jo je potrebno skrbno očistiti. Sledite navodilom v razdelku "Čiščenje".
4. Površino plošče naoljite z nekaj kapljicami kuhinjskega olja, nato odstranite odvečno olje s papirnato brisačko. Opomba: Ob prvi uporabi lahko naprava oddaja vonjave ali dim. Pojav lahko traja nekaj minut in nato izgine ob nadaljnji uporabi. Ne vznemirjajte se

LISTA DELLE PARTI

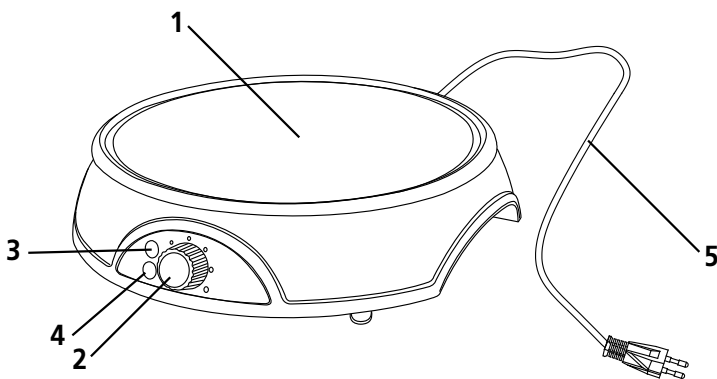

1. Plošča proti oprijemanju
2. Nastavljiv termostat
3. Opozorilna lučka vklopa (rdeča)
4. Opozorilna lučka pripravljenosti na uporabo (zelena)
5. Kabel in vtič

SESTAVA NAPRAVE

Med fazo priprave mora biti vtič izključen iz vtičnice.

Glavne komponente naprave so že sestavljene.

1. Pred uporabo osnovo naprave položite na ravno in stabilno površino. Naprava ne sme biti v stiku s stenami ali tkaninami. Naprave nikoli ne uporabljajte brez nameščene plošče proti oprijemanju.
2. Poskrbite, da je plošča proti oprijemanju pravilno nameščena na osnovi.
3. Poskrbite, da je gumb termostata na izklopljenem položaju tako, da ga obrnete do konca v levo.
4. Priključite vtič v električno vtičnico. Rdeča opozorilna lučka se vklopi. Lučka ostane vklopljena, dokler je vtič priključen v električno vtičnico. Gumb termostata postavite na zeleno temperaturo.

REGOLAZIONE DELLA TEMPERATURA

1. Obrnite gumb termostata v smeri urinega kazalca, da bi sprožili ogrevanje plošče. Zelena opozorilna lučka se vklopi, kar pomeni, da se naprava segreva.
2. Počakajte, da se zelena lučka ugasne. Dosegli ste nastavljeno temperaturo.
3. Sedaj zlijte zmes za palačinke na ploščo in jo razprostrite po celotni površini plošče s ploskim priborom.

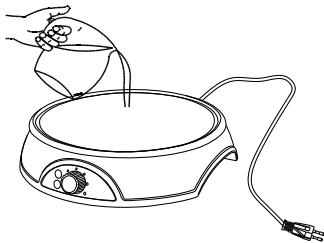

4. Med uporabo se zelena opozorilna lučka vklopi in izklopi v nerednih intervalih, to nakazuje, da naprava deluje in ohranja nastavljeno temperaturo.
5. Zmes pustite na plošči, dokler ne dosežete zelenega nivoja zapečenosti. Zmes ne sme biti tekoča.
6. S pomočjo plastične lopatice dvignite celotno palačinko in jo prenesite na krožnik, na katerega položite peki papir, da se palačinke ne zlepijo.
7. Po potrebi med uporabo regulirajte nivo termostata.
8. Za izklop naprave obrnite regulacijski gumb do konca v nasprotni smeri urinega kazalca.
9. Pustite, da se popolnoma ohladi.

OPOMBE:

- Ne dotikajte se plošče. Dotaknete se lahko izključno gumba termostata. Plošča ostane vroča dolgo po uporabi izdelka.
- Palačink ne režite na plošči ponve. Uporabljajte plastični ali lesen pribor, ki ne poškoduje prevleke proti oprijemanju. Ne uporabljajte noža ali ostrih pripomočkov.
- Pred uporabo svetujemo, da na ploščo dodate nekaj kapljic olja. Na ta način se zmes ne bo prilepila na ploščo



Simbol prečrtanega koša za smeti na napravi pomeni, da je napravo ob koncu njene življenjske dobe potrebno odložiti ločeno od gospodinjskih odpadkov; napravo je potrebno odnesti v središče za ločeno zbiranje električnih in elektronskih naprav ali jo vrniti prodajalcu v trenutku nakupa nove enakovredne naprave. Ustrezno ločeno zbiranje odpadnih naprav za nadaljnje recikliranje, obdelavo ali odpravo na okolju prijazen način pripomore k preprečevanju morebitnih negativnih učinkov na okolje in zdravje ter k reciklaži materialov, ki napravo sestavljajo. Uporabnik je dolžan odrabljeno napravo odnesti v ustrezno zbirno središče. Za podrobnejše informacije glede razpoložljivih zbirnih sistemov se obrnite na lokalno komunalno službo ali trgovino, v kateri ste izdelek kupili. Oseba, ki napravo zapusti ali odvrže z navadnimi odpadki in je ne odloži v središču za ločeno zbiranje električnih/elektronskih odpadkov, se kaznuje z denarno kaznijo v skladu z veljavnim zakonom o nepravilnem odlaganju odpadkov.

GARANCIJA

Napravo krije komercialna GARANCIJA za obdobje treh let od datuma nakupa.

GARANCIJO je mogoče podaljšati še za eno leto samo za potrošnike v skladu s potrošniškim kodeksom, ki kot potrošnika opredeljujejo fizično osebo, ki po pogodbi kot kupec izvršuje nepodjetniško in neprofesionalno dejavnost.

Veljavnost GARANCIJE je potrebno vedno dokazati s potrdilom o nakupu (blagajniški odrezek, prejemnica ali račun), garancija pokriva izključno komponente, ki so izvorno poškodovane zaradi napak proizvodnje.

Napake proizvodnje, ki se odkrijejo v roku šestih mesecev od dobave, razen v primeru dokazila o nasprotnem ali nekompatibilnosti z naravo dobrine, se smatrajo kot že obstoječi ob datumu dostave. Izključeni so torej vsi deli, ki so se poškodovali po nesreči, ali deli, ki so podvrženi obrabi, poškodbe, ki so posledica uporabe izdelka za ne-domače, komercialne ali druge namene, poškodbe zaradi neustrezne uporabe ali vzdrževanja, poškodbe ob prevozu in vse ostale poškodbe, ki jih ni mogoče pripisati neposredno podjetju SPESA INTELLIGENTE S.P.A.

Napravo lahko popravi izključno osebje, ki ga pooblasti SPESA INTELLIGENTE S.P.A.; eventualno spreminjanje naprave s strani nepooblaščenega osebja izniči GARANCIJO. Garancijska popravila se izvedejo brezplačno preko SPESA INTELLIGENTE S.P.A. ali preko servisne službe, ki jo pooblasti SPESA INTELLIGENTE S.P.A.

V primeru odkritja napake v skladnosti izdelka po šestem mesecu po dostavi se mora končni uporabnik, ki je upravičen do garancije v skladu z zgornjim zakonskim odlokom, obrniti na prodajalca ali na pooblaščen servisno službo SPESA INTELLIGENTE S.P.A. ter priložiti naslednjo dokumentacijo:

- Blagajniški odrezek, prejemnico ali račun (od 13. meseca naprej samo blagajniški odrezek, ki dokazuje, da je izdelek kupil potrošnik).
- Dokaz, da gre za napako, ki po zakonu sodi v kategorijo "napake skladnosti".
- Dokaz, da je napako mogoče pripisati podjetju SPESA INTELLIGENTE S.P.A.

V primeru odsotnosti zgornje dokumentacije se popravilo izvrši proti plačilu.

Potrošnik v vsakem primeru ohrani pravice, ki mu jih podeljujejo nacionalni zakoni glede prodaje dobrin. Pričujoča GARANCIJA na te pravice ne vpliva.

SPESA INTELLIGENTE S.P.A. je na razpolago za kakršnokoli dodatno pojasnilo.

Uvoznik: Spesa Intelligente S.p.a., Via Campalto 3/d 37036 San Martino B.A. - (VR) - Italija. Distributer: Eurospin Italia S.p.a, via Campalto 3/D, 37036, S.Martino Buon Albergo (VR) - Italija

Proizvedeno na Kitajskem



Pričujoča naprava je v skladu z direktivami Skupnosti 2004/108/EGS (Elektromagnetna skladnost) in 2006/95/EGS (Nizka napetost) ter ustreznimi spremembami le-teh.

 Simbol prečrtanega koša za smeti na napravi pomeni, da je napravo ob koncu njene življenjske dobe potrebno odložiti ločeno od gospodinskih odpadkov; napravo je potrebno odnesti v središče za ločeno zbiranje električnih in elektronskih naprav ali jo vrniti prodajalcu v trenutku nakupa nove enakovredne naprave. Ustrezno ločeno zbiranje odpadnih naprav za nadaljnje recikliranje, obdelavo ali odpravo na okolju prijazen način pripomore k preprečevanju morebitnih negativnih učinkov na okolje in zdravje ter k reciklaži materialov, ki napravo sestavljajo. Uporabnik je dolžan odrabljeno napravo odnesti v ustrezno zbirno središče. Za podrobnejše informacije glede razpoložljivih zbirnih sistemov se obrnite na lokalno komunalno službo ali trgovino, v kateri ste izdelek kupili. Oseba, ki napravo zapusti ali odvrže z navadnimi odpadki in je ne odloži v središču za ločeno zbiranje električnih-elektronskih odpadkov, se kaznuje z denarno kaznijo v skladu z veljavnim zakonom o nepravilnem odlaganju odpadkov.

SADNA TORTA IZ PALAČINK



enostavno



15 palačink



35 min



nizko

SESTAVINE: 250g moke Tre Mulini, 500g mleka Land, 3 jajca Delizie del sole, 50g masla Pascoli Italiani, 50g sladkorja Dolciando, 1 biološka limona, 1 zavoj vanilje, ščepec soli Don Jerez, 500g slašičarske kreme, 150g smetane Land, sadje po želji.



PRIPRAVA: V mali kozici stopite maslo, ne da bi ga preveč segreli. Prerešajte moko in dodajte sladkor, vaniljo, ščepec soli in mleko. Ločeno stepajte jajca in jih nato dodajte zmesi. Z električnim stepalom dobro premešajte, da dobite gladko in žametno kremo brez strdkov. Dodajte lupino dobro oprane in naribane limone. Zmes pokrijte s filmom in jo položite v hladilnik za pol ure. Nato zmes še malo premešajte, zlijte jo v središče dobro segrete ponve za palačinke, stegnite jo po površini s pomočjo namenske lopatice za palačinke ali navadne lesene lopatice. Pustite peči minuto, nato obrnite.

Palačinke hranite na vročem; ko so vse palačinke pripravljene, lahko sestavite torto. Na vsako palačinko dajte žličko slašičarske smetane, nato zelo tanke rezine svežega sadja, jagode, kivi, banane, ananas ali drugo. Nadaljujte, dokler ne porabite vseh palačink. Torto nato okrasite s smetano in na vrh dajte jagode, češnje, robidnice, koščke ananasa ali drugega sadja po želji. Lep izgled odličen okus.

Dober tek!

 ENKHO



crepiera elettrica

električna ponev
za palacinke

art: 139181.01

Importato da/Uvoznik: Spesa Intelligente S.p.A.

Distribuito da/Dobavitelj za: Eurospin Italia S.p.A. Via Campalto 3/D
37036 San Martino B.A. (VR) - Italy

Dobavitelj za Slovenijo: Eurospin Eko d.o.o. Renški Podkraj 64, 5292
Renče - Telefon: 05 338 36 00

www.eurospin.it - www.eurospin.si

MADE IN CHINA

Leggere e Conservare.

Preberite in Shranite.

